

РОССИЙСКИЙ ПРОИЗВОДИТЕЛЬ  
ОБОРУДОВАНИЯ  
ДЛЯ СИСТЕМ ОВиК

ВЕЗА



**ОСА® 300/301**  
ВЕНТИЛЯТОРЫ ОСЕВЫЕ



О компании	2
Условные обозначения	4
Номенклатура вентиляторов	5
Требования к установке осевых вентиляторов в системе	6
ОСА® 300/301	8
Маркировка	9
Исполнение вентиляторов по назначению	9
Области аэродинамических параметров	10
Технические характеристики	12
Дополнительная комплектация	

## ВКО-ОСА

34

Входной  
коллектор



## ЗОНТ-ОСА

35

Защита  
от атмосферных  
осадков

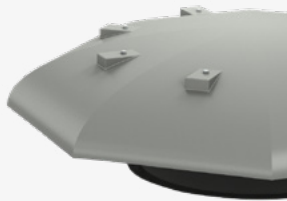

## МОП-ОСА, МОБ-ОСА

36

Монтажная  
опора



## ПЕК-ОСА

37

Переходник  
крышный

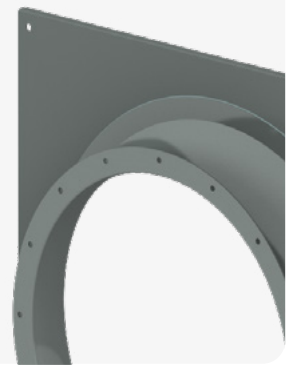

## ПЕП-ОСА

38

Переходник  
плоский



## ПЕТ-ОСА

39

Переходник  
тороидальный

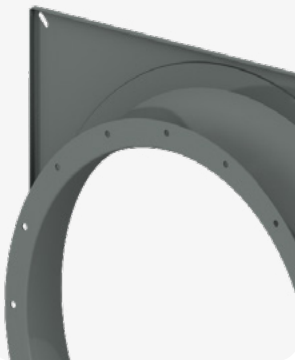

## ПУВ-ОСА

40

Прямой участок  
воздуховода

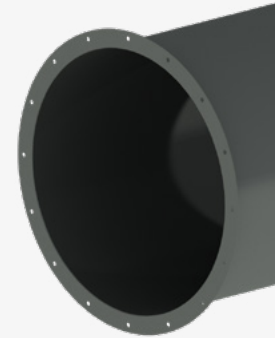

## СЕП

41

Сетка защитная  
проволочная

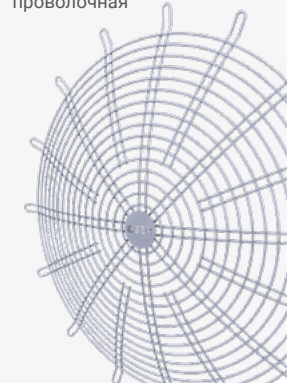

## СОМ

42

Соединитель  
мягкий



## ФОТ-ОСА

43

Фланец  
ответный



## ШУМ-АК

44

Шумоглушитель  
с акустической кассетой

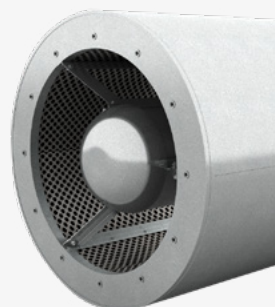

## ШУМ-ОСА

46

Шумоглушитель  
круглый

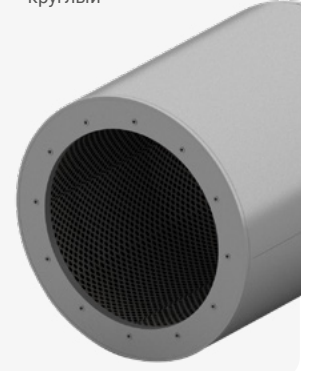

## О КОМПАНИИ

«ВЕЗА» была основана в 1995 году и за 28 лет работы стала крупнейшей компанией на российском рынке промышленной и гражданской вентиляции и кондиционирования.

На сегодняшний день «ВЕЗА» – это единственное в России предприятие полного технологического цикла производства вентиляционных агрегатов, холодильного оборудования, вентиляторов, воздушных и противопожарных клапанов и другой климатической техники.

За годы упорной и честной работы «ВЕЗА» стала примером качественного российского производства и надежного партнера, поэтому мы с уверенностью заявляем, что оборудование «ВЕЗА» сделано в России.

### АССОРТИМЕНТ ПРОДУКЦИИ

Компания «ВЕЗА» является комплексным производителем и поставщиком оборудования для систем ОВиК. В ассортименте компании представлены следующие группы товаров:

#### ■ Воздухообрабатывающие агрегаты для бассейнов;

#### ■ Противопожарное вентиляционное оборудование:

- Клапаны противопожарные;
- Вентиляторы дымоудаления;
- Люки дымовые.

#### ■ Холодильное оборудование:

- Чиллеры;
- Компрессорно конденсаторные блоки (ККБ);
- Тепловые насосы;
- Компрессорно-ресиверные агрегаты, компрессорно-испарительные агрегаты;
- Прецизионные кондиционеры;
- Автономные кондиционеры.

#### ■ Вентиляционные агрегаты:

- Центральные кондиционеры;
- Компактные вентиляционные агрегаты.

#### ■ Канальное оборудование;

#### ■ Воздухораспределительные устройства;

#### ■ Теплообменное оборудование;

#### ■ Гидравлическое оборудование;

#### ■ Тепловое оборудование;

#### ■ Оборудование для ЦОДов;

#### ■ Специальное оборудование:

- Оборудование для морских судов;
- Для атомной промышленности;
- Для нефтегазовой сферы;
- Для чистых помещений.





## ПРЕИМУЩЕСТВА РАБОТЫ С «ВЕЗА»

- Индивидуальный подход к каждому объекту
- Комплексная поставка всего оборудования для систем ОВиК
- Российский производитель с более, чем 27-летним опытом
- Оборудование разработано для эксплуатации в условиях российского климата
- Строгий контроль качества производимой продукции
- Минимальные сроки производства и поставки
- Сервисная служба с развитой сетью авторизованных партнеров по всей России



## ИСПЫТАТЕЛЬНЫЕ ЛАБОРАТОРИИ И СТЕНДЫ

Центральная измерительная лаборатория (ЦИЛ) располагается на заводе ВЕЗА-Фрязино и предназначена для проведения приемочных, доводочных, периодических, контрольных и других видов испытаний вентиляционного и холодильного оборудования. В современных лабораториях ЦИЛ проводятся следующие виды испытаний:

- Определение параметров клапанов, заслонок и обратных клапанов (протечки) (ЦИЛ).
- Тестирование холодильного оборудования, в ходе которого поддерживаются входные нагрузочные параметры, расходно-напорные и температурные характеристики тестируемого изделия;
- Полные аэродинамические испытания вентиляторов всех типов (ЦИЛ);
- Испытания на проверку аэродинамических параметров кондиционеров и приточных камер (ЦИЛ);
- Измерение аэродинамических параметров теплообменников, фильтров и других изделий для вентиляции и кондиционирования, охлаждающих и нагревательных устройств (климатическая камера 2 000 м<sup>3</sup>);
- Оборудование «ВЕЗА» производится на 8 заводах, расположенных на территории России и СНГ.



## УСЛОВНЫЕ ОБОЗНАЧЕНИЯ

$\rho_{н.у.}$ ,  $\text{кг/м}^3$  – плотность перемещаемой среды при нормальных условиях

$P_{н.у.}$ ,  $\text{Па}$  – атмосферное давление при нормальных условиях

$t_{н.у.}$ ,  $^{\circ}\text{C}$  – температура перемещаемой среды при нормальных условиях

$Q$ ,  $\text{м}^3/\text{ч}$  – объемный расход воздуха через вентилятор

$N_{ном}$ ,  $\text{кВт}$  – номинальная мощность двигателя

$P_v$ ,  $\text{Па}$  – полное давление вентилятора

$P_{dv}$ ,  $\text{Па}$  – динамическое давление вентилятора

$P_{sv}$ ,  $\text{Па}$  – статическое давление вентилятора

$\eta$ , % – полный КПД вентилятора

$V$ ,  $\text{м/с}$  – средняя скорость воздуха в выходном сечении вентилятора

$Ex$  – взрывозащищенное исполнение

$L_w$ ,  $\text{дБА}$  – скорректированный уровень звуковой мощности на стороне нагнетания

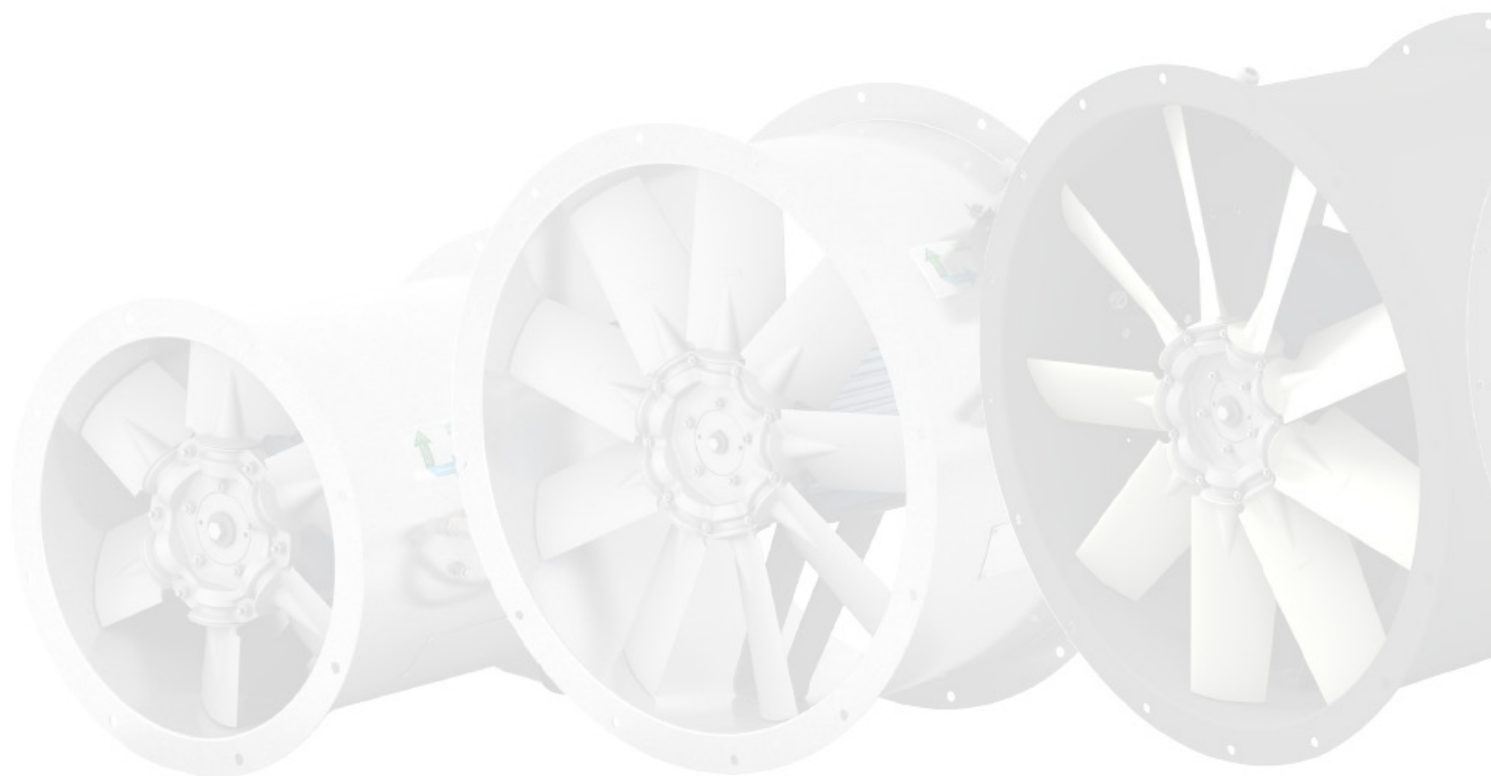

# НОМЕНКЛАТУРА ВЕНТИЛЯТОРОВ

Вентилятор	Число полюсов	Типоразмер											Исполнение						Климатическое исполнение			
		040	045	050	056	063	071	080	090	100	112	125	Н	К	В	ВС	ВК	ВСК	У1	У2	УХЛ1	
ОСА® 300	6						■	■	■	■	■	■										
	4	■	■	■	■	■	■	■	■	■	■	■	■	■	■	■	■	■	■	■	■	■
	2	■	■	■	■	■																
ОСА® 301	6						■	■	■	■	■	■										
	4	■	■	■	■	■	■	■	■	■	■	■	■	■						■	■	
	2	■	■	■	■	■																

**Н** – общепромышленное

**К** – коррозионностойкое

**В** – взрывозащищенное

**ВС** – взрывозащищенное для группы газов IIC

**ВК** – взрывозащищенное коррозионностойкое

**ВСК** – взрывозащищенное коррозионностойкое для группы газов IIC

**У1** – для умеренного климата 1-ой категориях размещения

**У2** – для умеренного климата 2-ой категориях размещения

**УХЛ1** – для умеренного и холодного климата 1-ой категории размещения

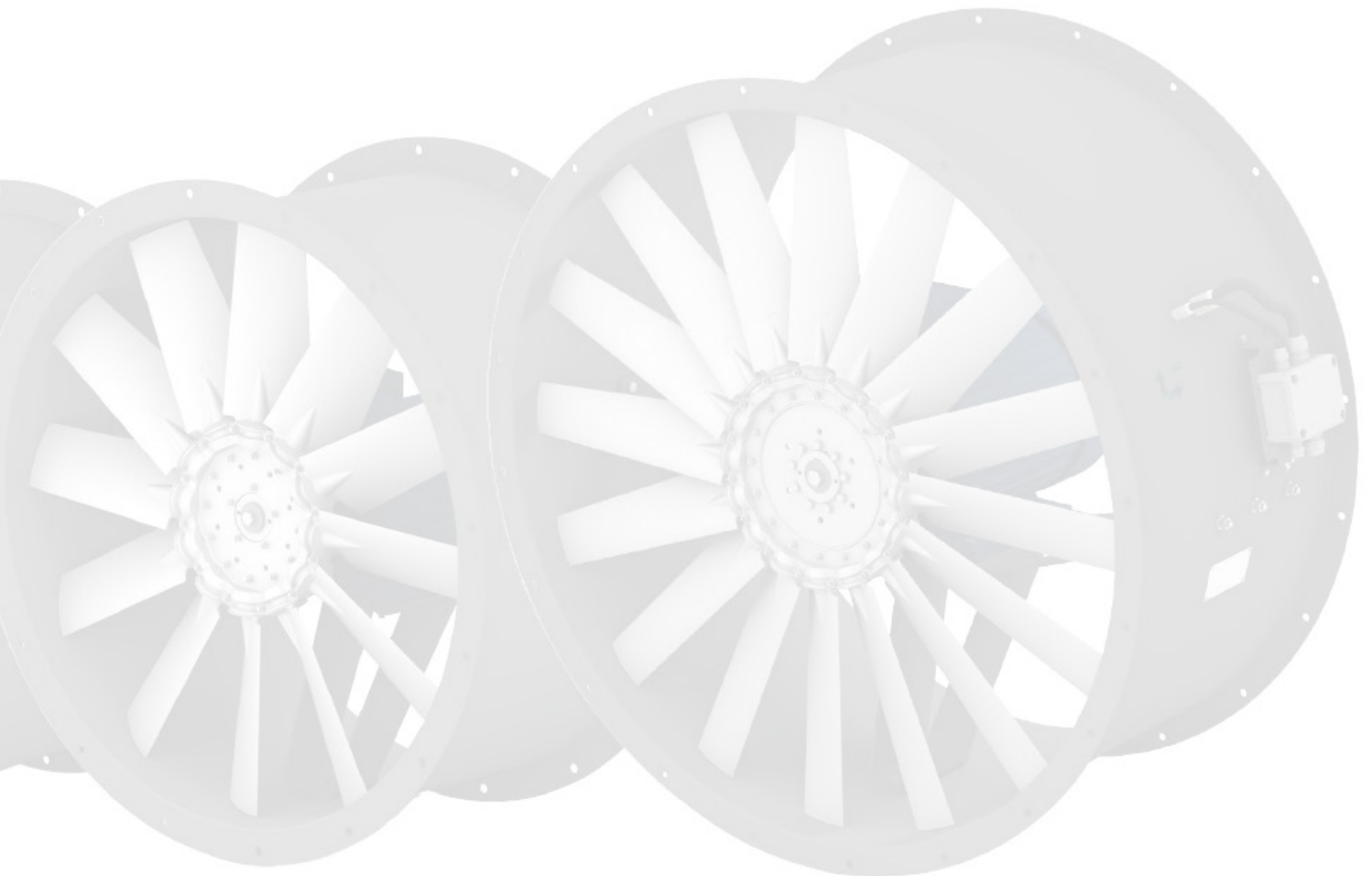



# ТРЕБОВАНИЯ К УСТАНОВКЕ ОСЕВЫХ ВЕНТИЛЯТОРОВ В СИСТЕМЕ

Аэродинамические характеристики, приведенные в каталоге, получены на аэродинамическом стенде со свободным выходом и входом. Эти характеристики могут быть использованы при проектировании вентиляционной сети, если вентилятор правильно установлен в этой сети. При установке вентиляторов в вентиляционную систему необходимо соблюдать определенные условия, чтобы обеспечить равномерное распределение параметров течения в непосредственной близости при входе в вентилятор и выходе из него. Особенно важно соблюдать равномерность потока при входе в осевой вентилятор, поскольку

лопатки рабочего колеса в большинстве случаев находятся в непосредственной близости к входному сечению. И необходимо обеспечить равномерную по высоте нагрузку на лопатки.

Ниже даны конкретные рекомендации по установке осевых вентиляторов в вентсистемах для наиболее распространенных вариантов компоновки. Если эти рекомендации нарушены, то снижение кривой давления может достигать 10-30% и более. Для оценки этого снижения в каждом конкретном случае необходимо пользоваться специальной литературой.

## Воздуховоды

### РЕКОМЕНДУЕТСЯ

При установке вентилятора в вентиляционной сети рекомендуется перед входным сечением вентилятора и за ним устанавливать прямолинейные участки воздуховодов достаточной длины с площадью поперечных сечений, равной соответственно площади входного и выходного сечения вентилятора. Уменьшение длины примыкающих к вентилятору прямых участков приводит к снижению создаваемого вентилятором давления. Наличие гибких вставок перед и за вентилятором снижает вибрацию и шум.

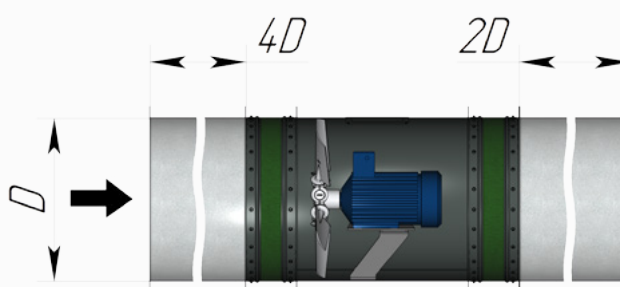

## Поворотные участки

### РЕКОМЕНДУЕТСЯ

При необходимости установки поворотных участков сети непосредственно вблизи вентилятора рекомендуется использовать составное колено или поворотный участок с большим радиусом закругления, или поворотный участок с расположенной в нем системой лопаток.

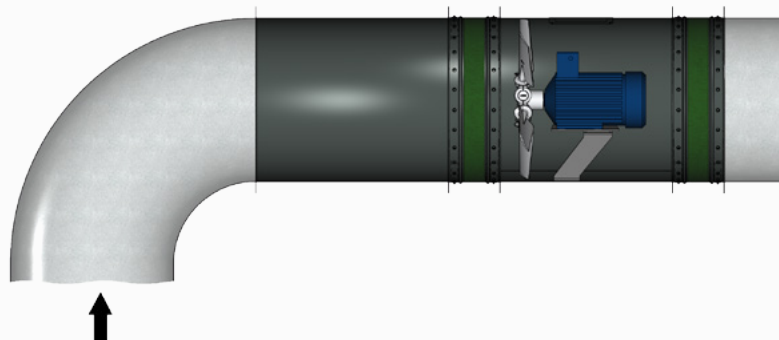

## Переходники

### РЕКОМЕНДУЕТСЯ

Если площадь сечения воздуховода перед вентилятором больше или меньше площади входного сечения вентилятора, устанавливать между воздуховодом и вентилятором переходники в виде диффузора или конфузора.

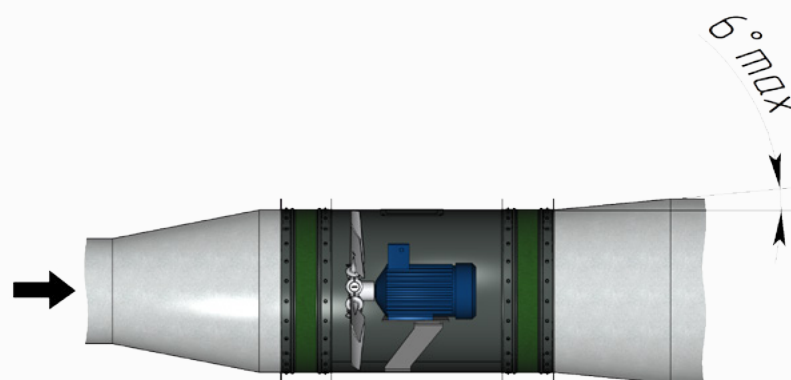

### Работа на нагнетание

#### РЕКОМЕНДУЕТСЯ

При расположении сети на стороне нагнетания и свободном входе рекомендуется перед вентилятором устанавливать входной коллектор.

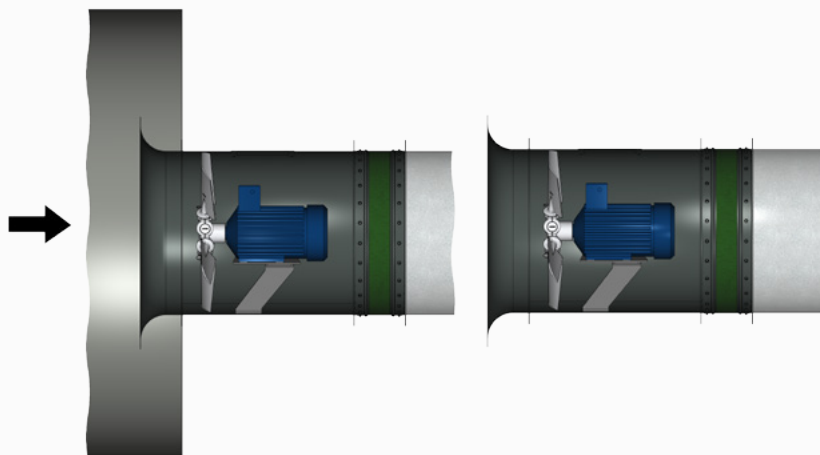

### Работа на всасывание

#### РЕКОМЕНДУЕТСЯ

При расположении сети на стороне всасывания и свободном выходном сечении рекомендуется на выходе из вентилятора устанавливать диффузор для снижения скорости и динамического давления вентиляторов.

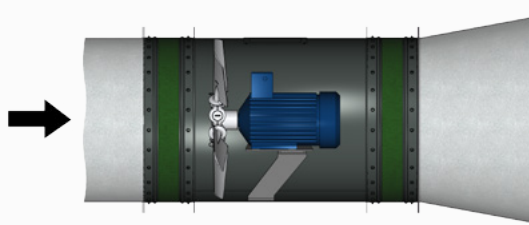

### Расположение в помещении

#### РЕКОМЕНДУЕТСЯ

Для нормальной работы вентилятора в стесненном помещении соблюдать указанные минимально допустимые расстояния от входного и выходного сечений до близко расположенных стен помещения, преград и крупногабаритного оборудования.

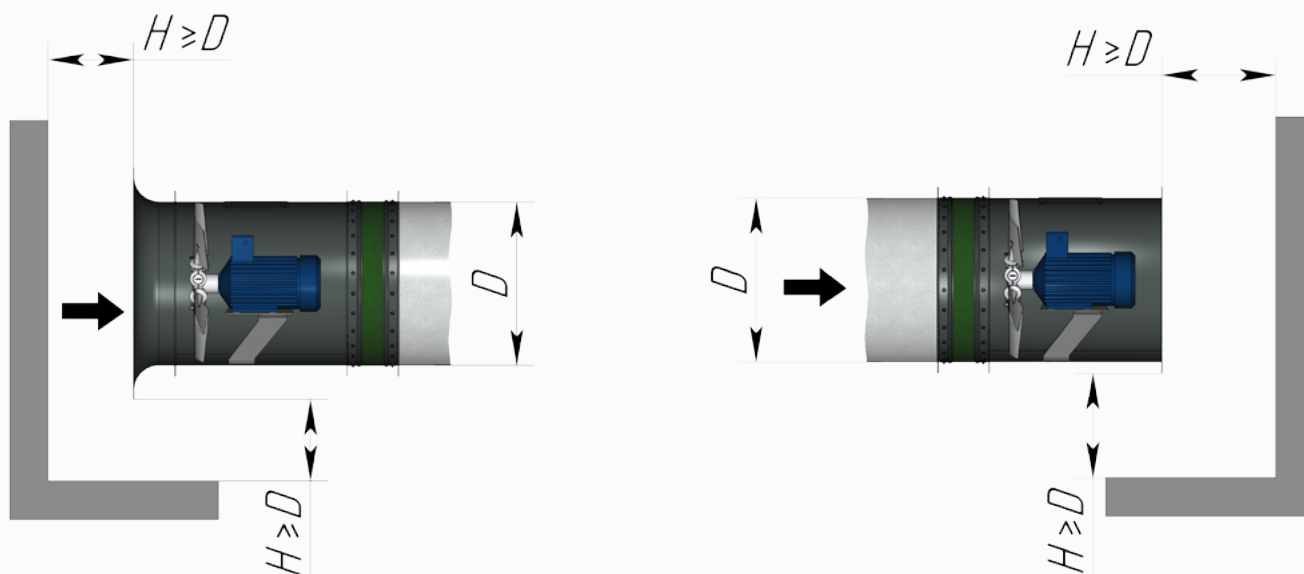



## Исполнение:

- Общепромышленное (Н)
- Коррозионностойкое (К)
- Взрывозащищенное (В)
- Взрывозащищенное (ВС) для группы газов IIC
- Взрывозащищенное коррозионностойкое (ВК)
- Взрывозащищенное коррозионностойкое (ВСК) для группы газов IIC

## Назначение:

- Системы вентиляции и воздушного отопления
- Системы ПД – противодымной и подпорной вентиляции
- Санитарно-технические и технологические установки

## Эксплуатация

Вентиляторы могут устанавливаться в помещения с постоянным пребыванием людей. Они предназначены для эксплуатации в условиях умеренного (У) 1-ой и 2-ой категориях размещения, умеренного и холодного (УХЛ) 1-ой категории размещения по ГОСТ 15150-69.

Условия эксплуатации:

- температура окружающей среды
  - от минус 45°C до + 40°C для умеренного климата (ОСА® 300 и ОСА® 301);
  - от минус 60°C до + 40°C для умеренного и холодного климата (ОСА® 300).
- среднее значение виброскорости внешних источников вибрации в местах установки вентилятора не более 2 мм/с.

## Конструкция

Вентиляторы осевые низкого и среднего давления ОСА® 300/301 состоят из цельносварного выкатного корпуса, рабочего колеса, а также асинхронного двигателя, размещенного в корпусе. Опорная стойка двигателя выполнена аэродинамической формы и выполняет функцию спрямляющего аппарата.

Рабочее колесо выполнено с поворотными лопатками, угол установки лопаток регулируется для получения максимального КПД. Лопатки выполнены объемными, литьем под давлением. Живое сечение потока воздуха максимально увеличено, что дает значительное снижение скорости на выходе.

Фланцы корпуса вентилятора отбортованы, что создает повышенную жесткость и точность, обеспечивая одинаковый по периметру колеса минимальный радиальный зазор между лопатками и корпусом.

Корпус вентилятора в исполнении Н, В, ВС до типоразмера 063 включительно изготавливается из оцинкованной стали, с 071 – из углеродистой стали с лакокрасочным покрытием. Для исполнений К, ВК, ВСК корпус изготавливается из нержавеющей стали.

При отсутствии сети на входе необходимо использовать входной коллектор ВКО-ОСА или переходник тороидальный ПЕТ-ОСА.

Направление потока всегда с колеса на двигатель независимо от пространственной ориентации.

Вентиляторы имеют два типа исполнения корпуса: длинный (01) и короткий (02). Короткий корпус вентилятора не закрывает двигатель полностью и имеет уменьшенный вес. Предлагается дополнительная комплектация вентиляторов опциями – см. раздел каталога «Дополнительная комплектация».

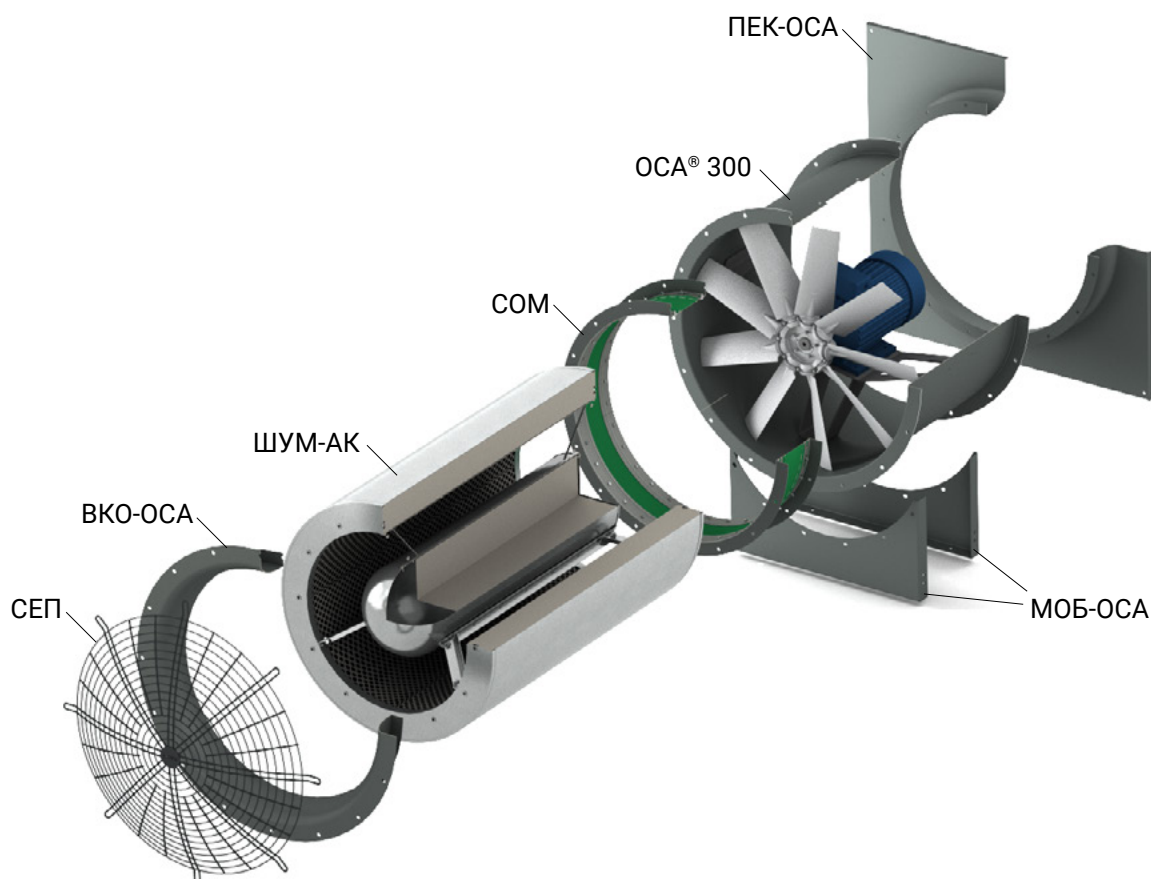

## Пример:

Вентилятор осевой ОСА® 300 (алюминиевые лопатки); типоразмер 050/Б; индекс колеса 50; исполнение общепромышленное; номинальная мощность двигателя 4 кВт, число полюсов 2; климатическое исполнение У1; тип корпуса 02:



- 1) Исполнение В, ВС, ВК, ВСК только для ОСА® 300.  
 2) Климатическое исполнение УХЛ1 только для ОСА® 300.  
 – Специальные требования к вентилятору указываются дополнительно и согласовываются с изготовителем.

– Дополнительная комплектация заказывается отдельными позициями как опции (см. раздел «Дополнительная комплектация»).

Номинальная мощность двигателя (Nном), кВт	0,25...0,75	1,1...7,5	11...30
Индекс мощности (И)	00025...00075	00110...00750	01100...03000

## ИСПОЛНЕНИЕ ВЕНТИЛЯТОРОВ ПО НАЗНАЧЕНИЮ

Исполнение	Обозначение	Эксплуатация
Общепромышленное	Н	Для перемещения воздуха и других невзрывоопасных газопаровоздушных сред, не вызывающих коррозию углеродистой стали более 0,1 мм в год, с содержанием пыли и других твердых примесей не более 0,1 г/м не содержащих липких веществ и волокнистых материалов.
Коррозионностойкое	К	Для перемещения воздуха с примесью паров и газов, не агрессивных к нержавеющей стали и алюминиевым сплавам, но вызывающих ускоренную коррозию обычной углеродистой стали, с содержанием пыли и других твердых примесей не более 0,1 г/м³, не содержащих липких веществ и волокнистых материалов.
Взрывозащищенное ТР ТС 012/2011	В ВС <sup>1)</sup>	Для перемещения газопаровоздушных взрывоопасных смесей IIA, IIB, IIC категорий по ГОСТ 30852.0-2002, не содержащих взрывчатых веществ, не вызывающих коррозию углеродистой стали более 0,1 мм в год, с содержанием пыли и других твердых примесей не более 0,1г/м², не содержащих липких веществ и волокнистых материалов.
Взрывозащищенное коррозионностойкое ТР ТС 012/2011	ВК ВСК <sup>2)</sup>	Для перемещения газопаровоздушных взрывоопасных смесей IIA, IIB, IIC категорий по ГОСТ 30852.0-2002, не содержащих взрывчатых веществ и загрязненных примесями агрессивных паров и газов, в которых скорость коррозии нержавеющей стали и алюминиевых сплавов не превышает 0,1 мм в год, с содержанием пыли и других твердых примесей не более 0,1г/м³, не содержащих липких веществ и волокнистых материалов.

1) – Взрывозащищенное – для группы газов IIC

2) – Взрывозащищенное коррозионностойкое – для группы газов IIC

# ОБЛАСТИ АЭРОДИНАМИЧЕСКИХ ПАРАМЕТРОВ

## 2 ПОЛЮСА

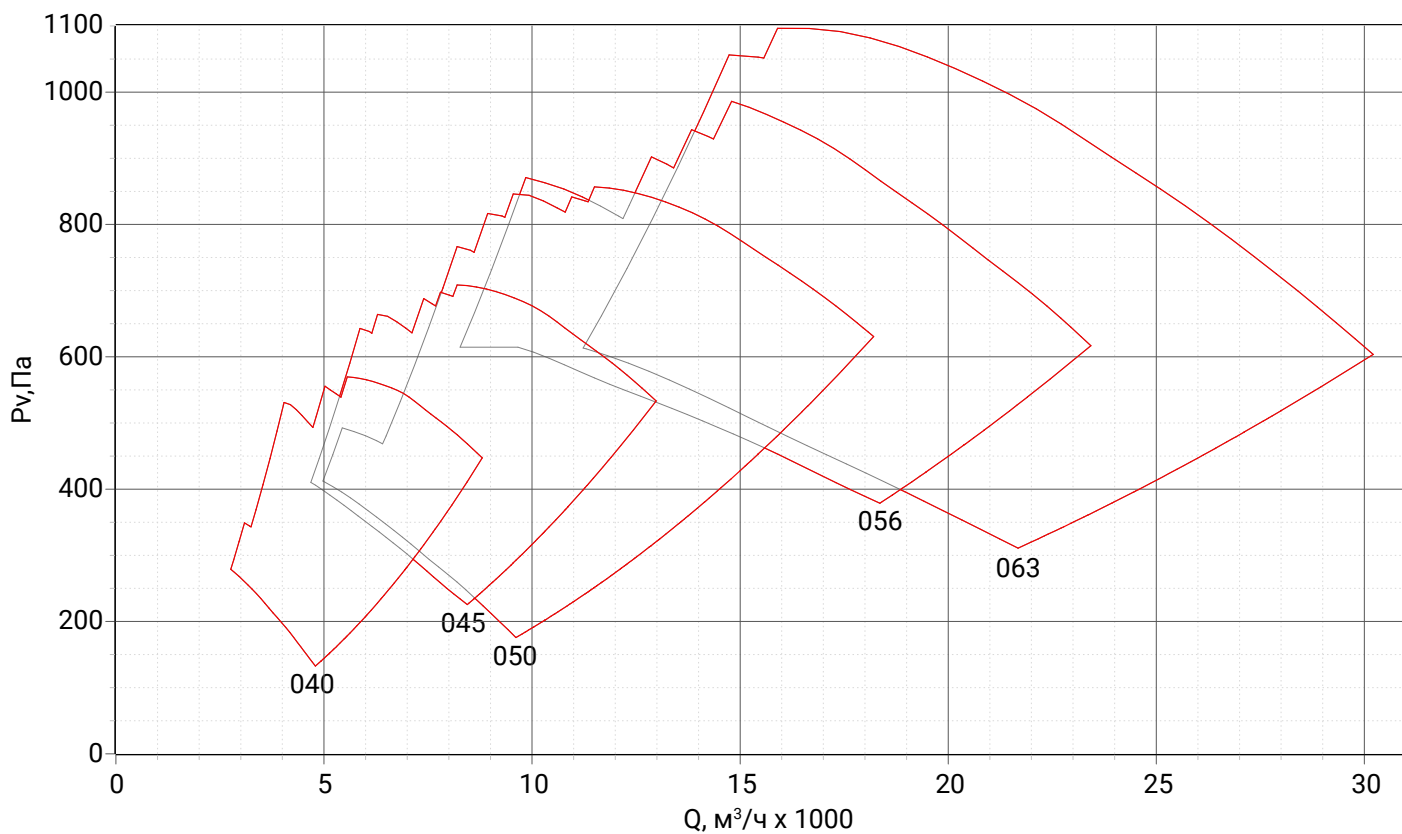

## 4 ПОЛЮСА

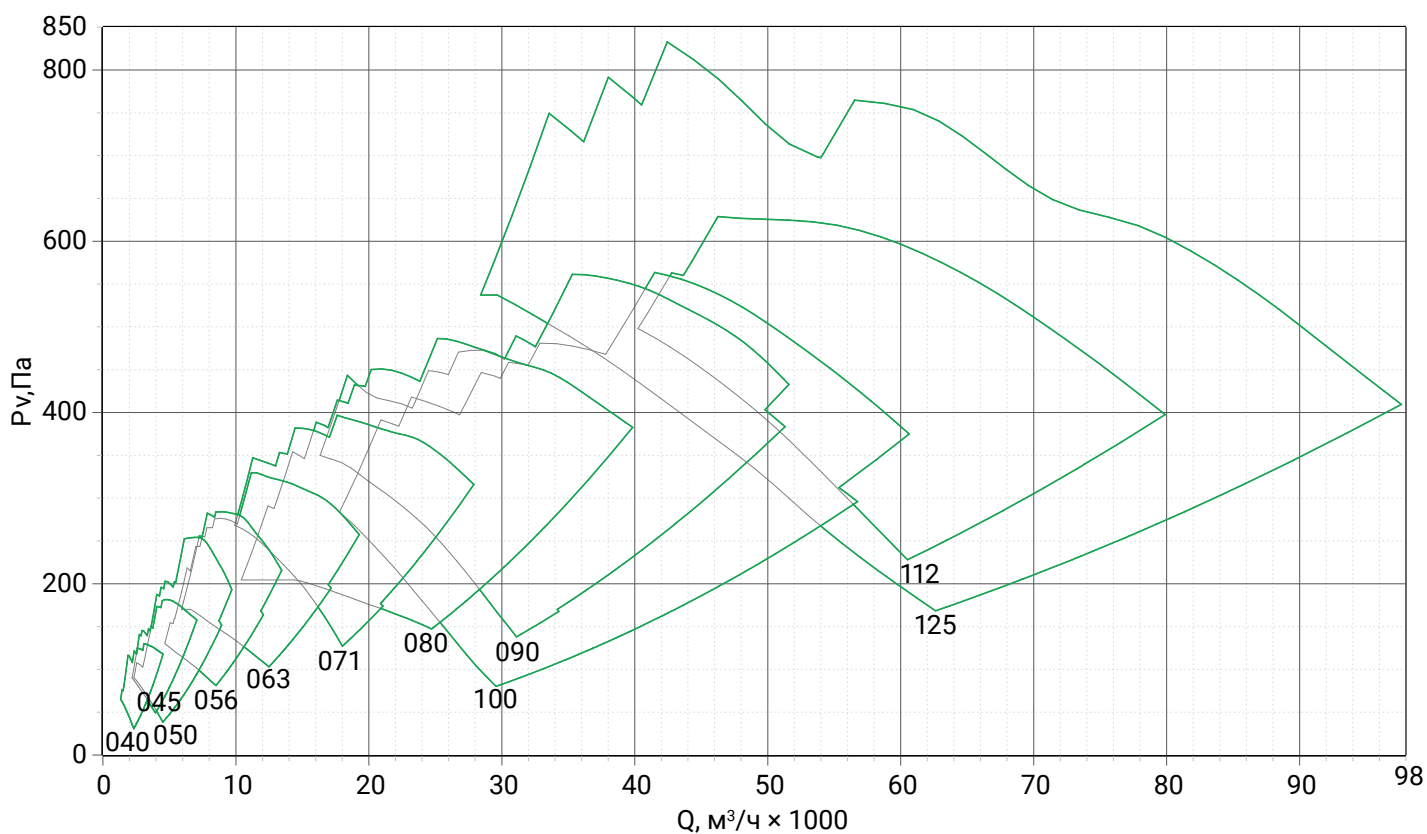

## 6 ПОЛЮСОВ

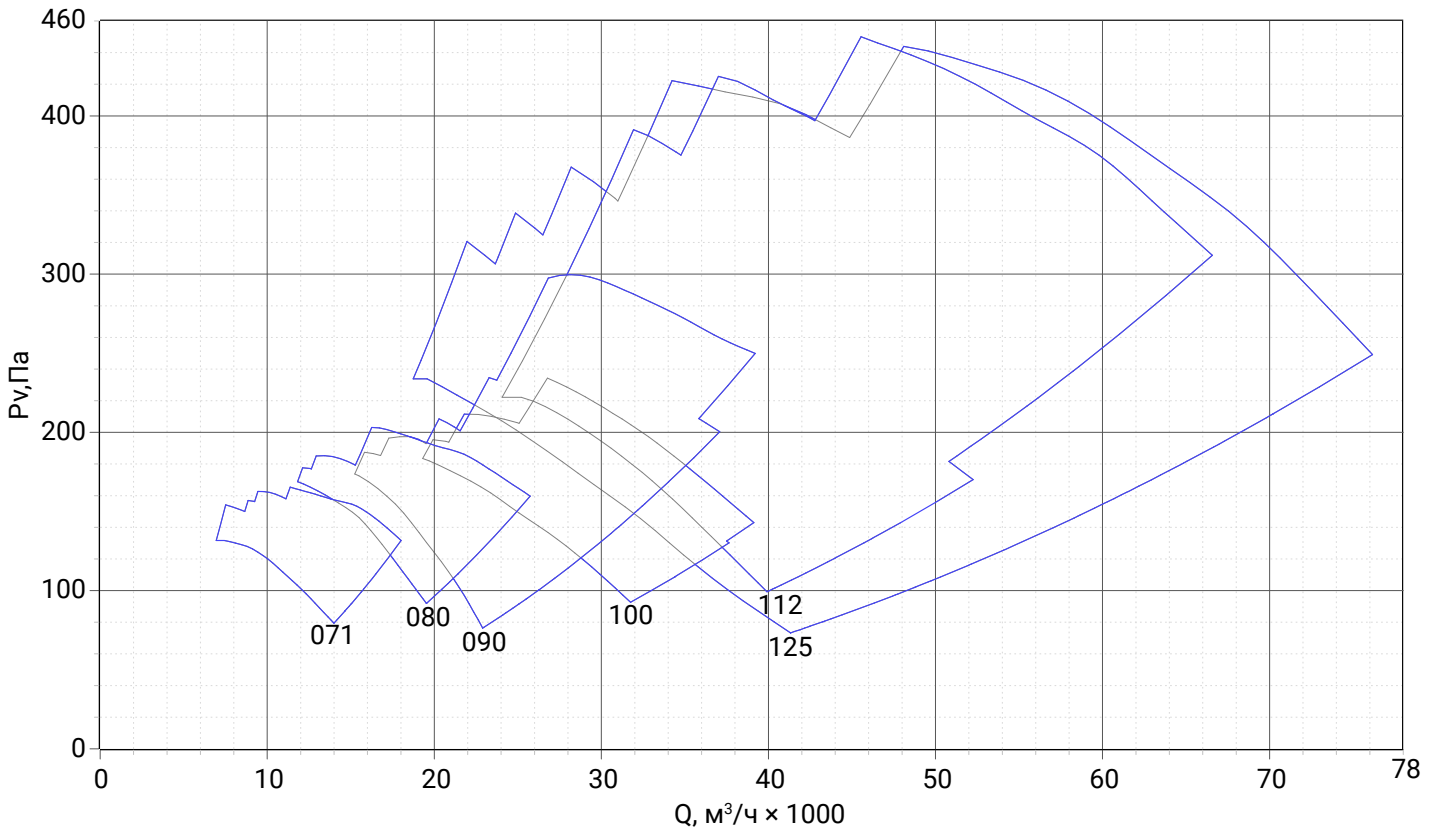

## СВОДНАЯ

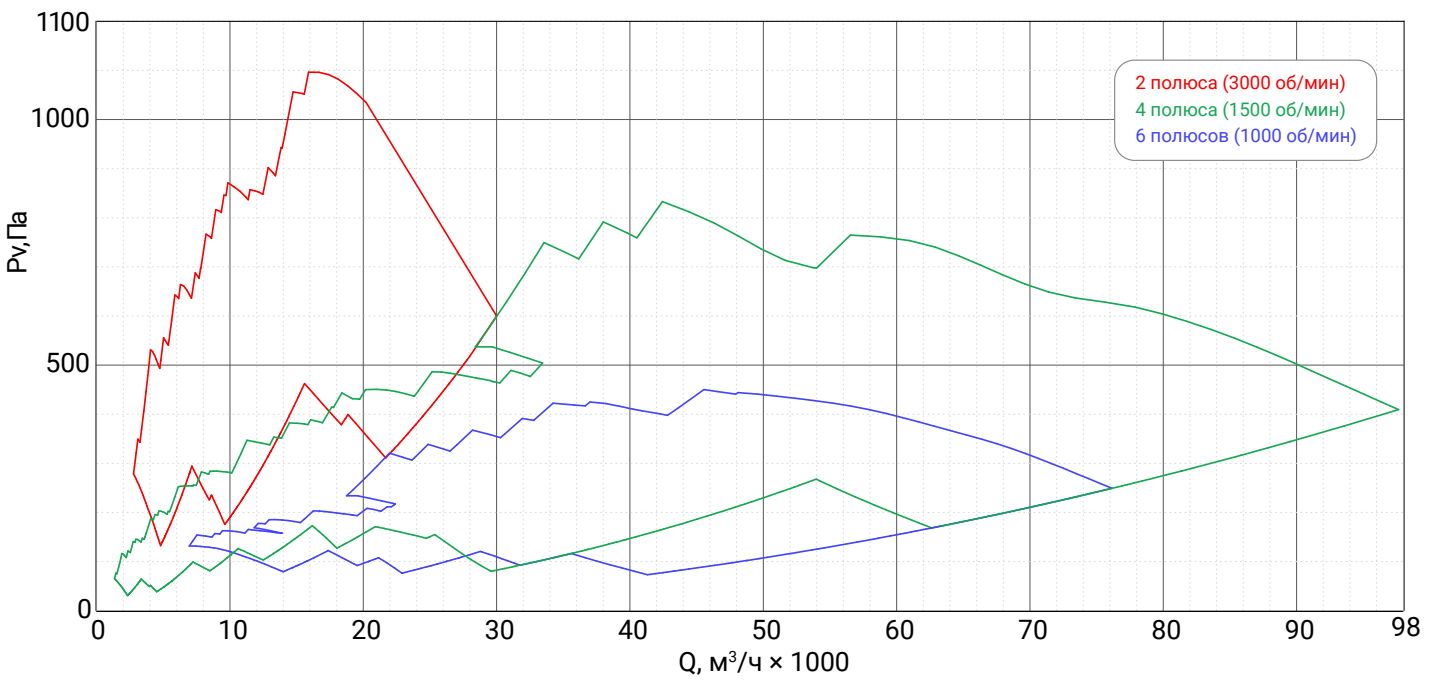

2 ПОЛЮСА



ДОПОЛНИТЕЛЬНАЯ КОМПЛЕКТАЦИЯ

- Входной коллектор ВКО-ОСА
- Защита ЗОНТ-ОСА
- Монтажная опора МОП(МОБ)-ОСА
- Переходник крышный ПЕК-ОСА
- Переходник плоский ПЕП-ОСА
- Переходник тороидальный ПЕТ-ОСА
- Соединитель мягкий СОМ
- Сетка защитная СЕП
- Фланец ответный ФОТ-ОСА
- Шумоглушитель ШУМ-АК
- Шумоглушитель ШУМ-ОСА

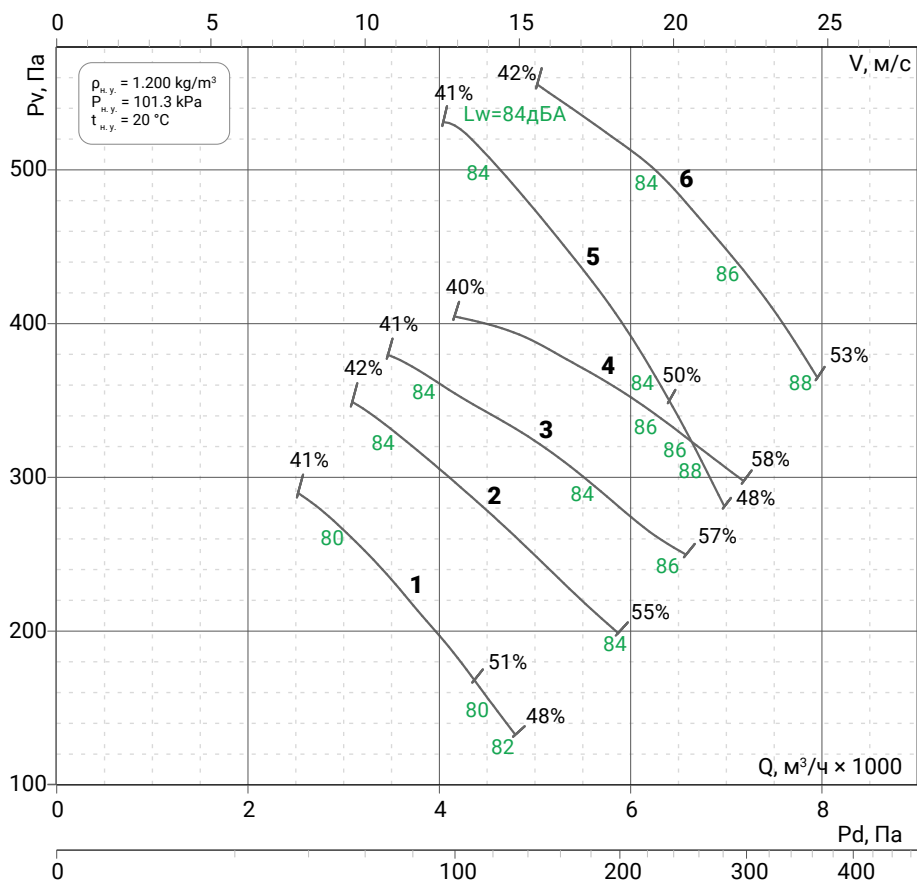

## Габаритные и присоединительные размеры

Вид спереди

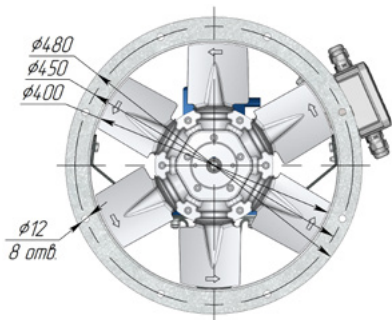

Тип корпуса 01

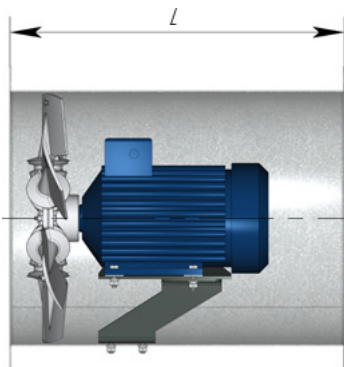

Тип корпуса 02

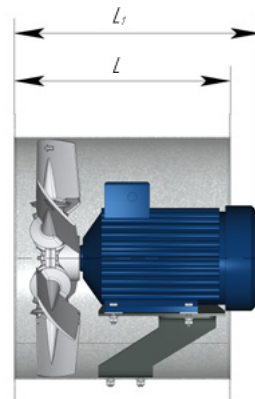

Номер кривой	Модификация колеса	Индекс колеса	Nном, кВт	Индекс мощности	Габарит ЭД	Ток при 380 В, А	Тип корпуса 01		Тип корпуса 02			Масса <sup>1)</sup> , кг	
							L, мм	L Ex <sup>2)</sup> , мм	L, мм	L1 max, мм	L1 Ex <sup>2)</sup> max, мм	01	02
1	A	40	0,55	00055	63B2	1,43	530	530	380	530	530	28	25
2	A	45	1,1	00110	71B2	2,74	530	530	380	530	530	33	30
3	A	50	1,1	00110	71B2	2,74	530	530	380	530	530	33	30
4	A	55	1,5	00150	80A2	3,46	530	530	380	530	530	35	32
5	Б	50	2,2	00220	80B2	4,86	530	530	380	530	530	38	35
6	Б	55	2,2	00220	80B2	4,86	530	530	380	530	530	38	35

<sup>1)</sup> Масса указана для исполнений Н и К, при изменении типа двигателя может изменяться.

<sup>2)</sup> Для вентиляторов в исполнении: В, ВС, ВСК.



4 ПОЛЮСА



ДОПОЛНИТЕЛЬНАЯ КОМПЛЕКТАЦИЯ

- Входной коллектор ВКО-ОСА
- Защита ЗОНТ-ОСА
- Монтажная опора МОП(МОБ)-ОСА
- Переходник крышный ПЕК-ОСА
- Переходник плоский ПЕП-ОСА
- Переходник тороидальный ПЕТ-ОСА
- Соединитель мягкий СОМ
- Сетка защитная СЕП
- Фланец ответный ФОТ-ОСА
- Шумоглушитель ШУМ-АК
- Шумоглушитель ШУМ-ОСА

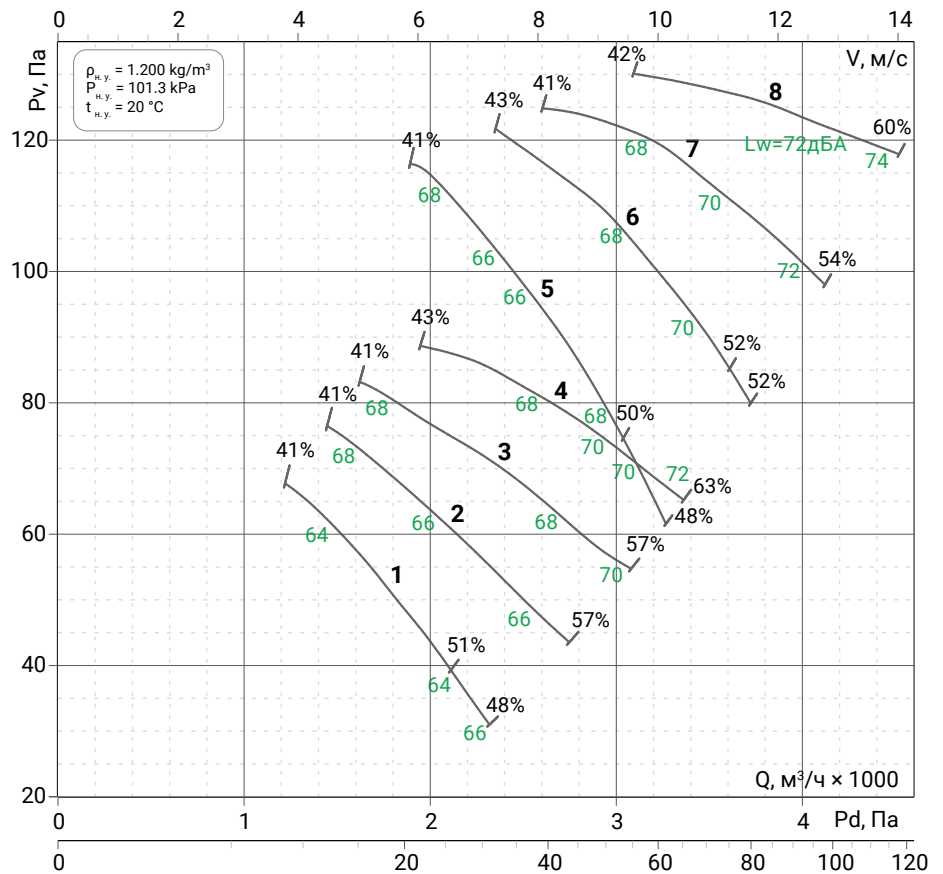

## Габаритные и присоединительные размеры

Вид спереди

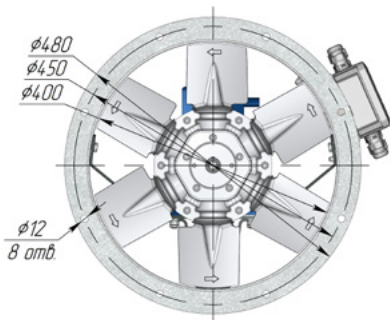

Тип корпуса 01

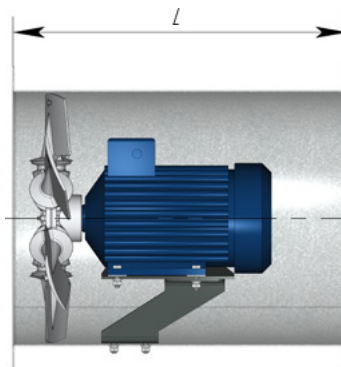

Тип корпуса 02

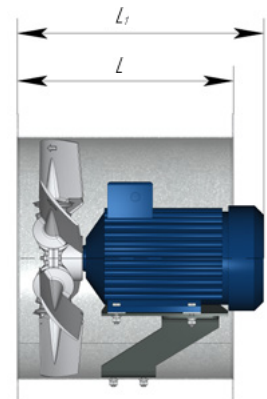

Номер кривой	Модификация колеса	Индекс колеса	Nном, кВт	Индекс мощности	Габарит ЭД	Ток при 380 В, А	Тип корпуса 01			Тип корпуса 02			Масса <sup>1)</sup> , кг	
							L, мм	L Ex <sup>2)</sup> , мм	L, мм	L1 max, мм	L1 Ex <sup>2)</sup> max, мм	01	02	
1	A	40	0,25	00025	63A4	1,16	530	530	380	530	530	27	24	
2	A	45	0,25	00025	63A4	1,16	530	530	380	530	530	27	24	
3	A	50	0,25	00025	63A4	1,16	530	530	380	530	530	27	24	
4	A	55	0,25	00025	63A4	1,16	530	530	380	530	530	27	24	
5	Б	50	0,25	00025	63A4	1,16	530	530	380	530	530	28	25	
6	Б	55	0,25	00025	63A4	1,16	530	530	380	530	530	28	25	
7	Б	60	0,37	00037	63B4	1,37	530	530	380	530	530	29	26	
8	Б	65	0,37	00037	63B4	1,37	530	530	380	530	530	29	26	

<sup>1)</sup> Масса указана для исполнений Н и К, при изменении типа двигателя может изменяться.

<sup>2)</sup> Для вентиляторов в исполнении: В, ВС, ВСК.

2 ПОЛЮСА



ДОПОЛНИТЕЛЬНАЯ КОМПЛЕКТАЦИЯ

- Входной коллектор ВКО-ОСА
- Защита ЗОНТ-ОСА
- Монтажная опора МОП(МОБ)-ОСА
- Переходник крышный ПЕК-ОСА
- Переходник плоский ПЕП-ОСА
- Переходник тороидальный ПЕТ-ОСА
- Соединитель мягкий СОМ
- Сетка защитная СЕП
- Фланец ответный ФОТ-ОСА
- Шумоглушитель ШУМ-АК
- Шумоглушитель ШУМ-ОСА

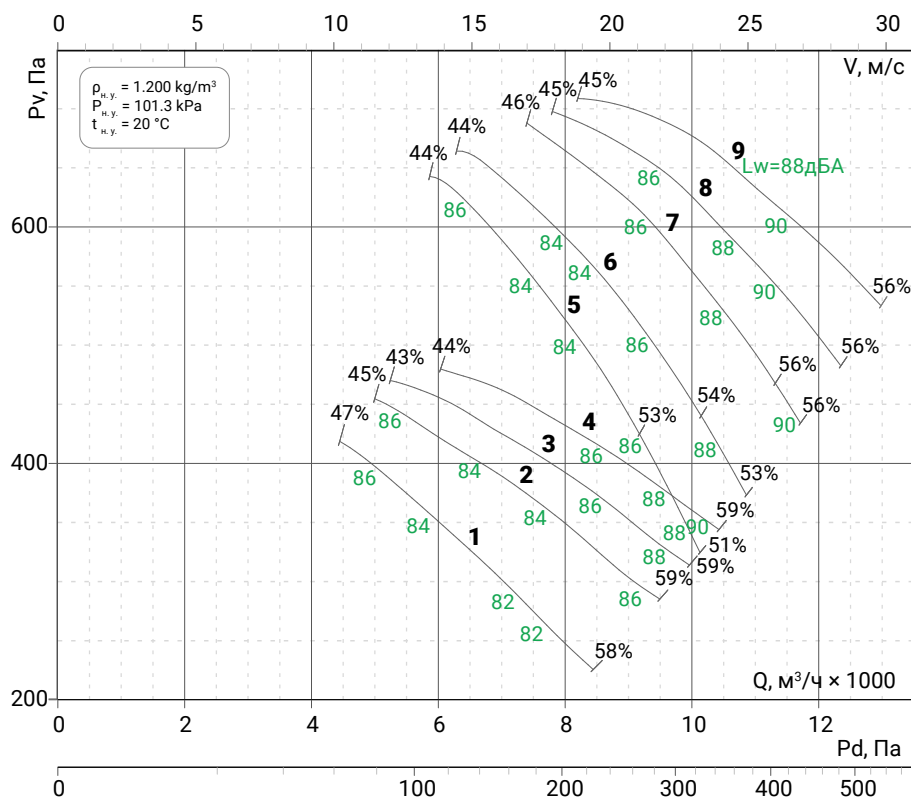

## Габаритные и присоединительные размеры

Вид спереди

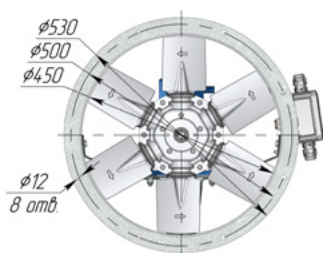

Тип корпуса 01

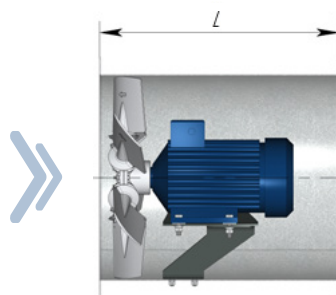

Тип корпуса 02

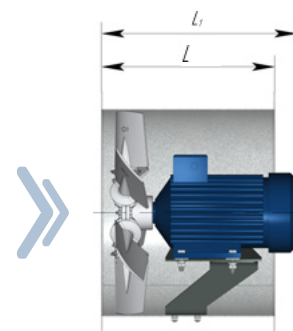

Номер кривой	Модификация колеса	Индекс колеса	Nном, кВт	Индекс мощности	Габарит ЭД	Ток при 380 В, А	Тип корпуса 01		Тип корпуса 02			Масса <sup>1)</sup> , кг	
							L, мм	L Ex <sup>2)</sup> , мм	L, мм	L <sub>1 max</sub> , мм	L <sub>1 Ex<sup>2)</sup> max</sub> , мм	01	02
1	A	45	1,5	00150	80A2	3,46	530	530	380	530	530	37	34
2	A	50	2,2	00220	80B2	4,86	530	530	380	530	530	39	36
3	A	52	2,2	00220	80B2	4,86	530	530	380	530	530	39	36
4	A	55	2,2	00220	80B2	4,86	530	530	380	530	530	39	36
5	Б	50	3	00300	90L2	7,03	530	-	-	-	-	43	-
6	Б	52	3	00300	90L2	7,03	530	-	-	-	-	43	-
7	Б	55	4	00400	100S2	7,90	530	-	-	-	-	47	-
8	Б	57	4	00400	100S2	7,90	530	-	-	-	-	47	-
9	Б	60	4	00400	100S2	7,90	530	-	-	-	-	47	-

<sup>1)</sup> Масса указана для исполнений Н и К, при изменении типа двигателя может изменяться.

<sup>2)</sup> Для вентиляторов в исполнении: В, ВС, ВСК.

## 4 ПОЛЮСА



## ДОПОЛНИТЕЛЬНАЯ КОМПЛЕКТАЦИЯ

- Входной коллектор ВКО-ОСА
- Защита ЗОНТ-ОСА
- Монтажная опора МОП(МОБ)-ОСА
- Переходник крышный ПЕК-ОСА
- Переходник плоский ПЕП-ОСА
- Переходник тороидальный ПЕТ-ОСА
- Соединитель мягкий СОМ
- Сетка защитная СЕП
- Фланец ответный ФОТ-ОСА
- Шумоглушитель ШУМ-АК
- Шумоглушитель ШУМ-ОСА

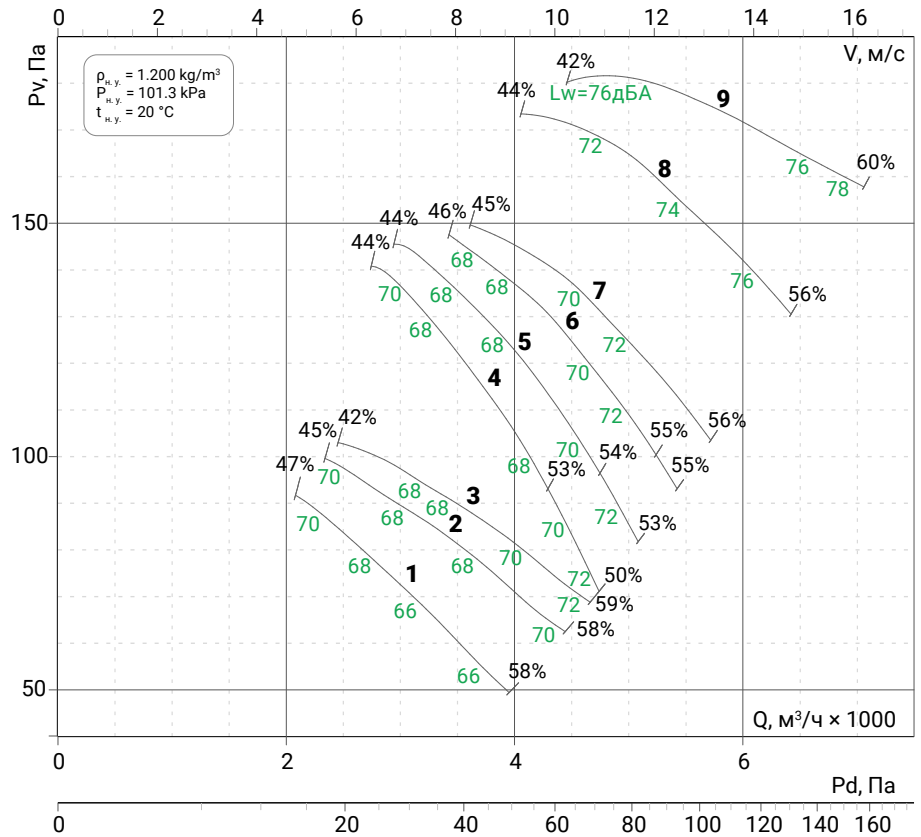

## Габаритные и присоединительные размеры

Вид спереди

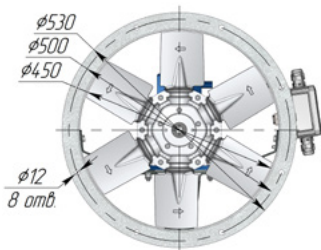

Тип корпуса 01

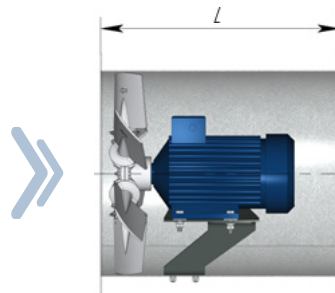

Тип корпуса 02

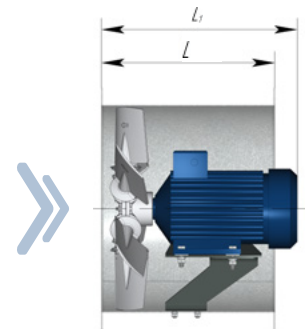

Номер кривой	Модификация колеса	Индекс колеса	Nном, кВт	Индекс мощности	Габарит ЭД	Ток при 380 В, А	Тип корпуса 01		Тип корпуса 02			Масса <sup>1)</sup> , кг	
							L, мм	L Ex <sup>2)</sup> , мм	L, мм	L <sub>1 max</sub> , мм	L <sub>1 Ex<sup>2)</sup> max</sub> , мм	01	02
1	A	45	0,25	00025	63A4	1,16	530	530	380	530	530	29	26
2	A	50	0,25	00025	63A4	1,16	530	530	380	530	530	29	26
3	A	52	0,25	00025	63A4	1,16	530	530	380	530	530	29	26
4	Б	50	0,37	00037	63B4	1,37	530	530	380	530	530	31	28
5	Б	52	0,37	00037	63B4	1,37	530	530	380	530	530	31	28
6	Б	55	0,37	00037	63B4	1,37	530	530	380	530	530	31	28
7	Б	57	0,37	00037	63B4	1,37	530	530	380	530	530	31	28
8	Б	60	0,55	00055	71A4	1,80	530	530	380	530	530	33	30
9	Б	65	0,75	00075	71B4	2,23	530	530	380	530	530	35	32

<sup>1)</sup> Масса указана для исполнений Н и К, при изменении типа двигателя может изменяться.

<sup>2)</sup> Для вентиляторов в исполнении: В, ВС, ВСК.

2 ПОЛЮСА



ДОПОЛНИТЕЛЬНАЯ КОМПЛЕКТАЦИЯ

- Входной коллектор ВКО-ОСА
- Защита ЗОНТ-ОСА
- Монтажная опора МОП(МОБ)-ОСА
- Переходник крышный ПЕК-ОСА
- Переходник плоский ПЕП-ОСА
- Переходник тороидальный ПЕТ-ОСА
- Соединитель мягкий СОМ
- Сетка защитная СЕП
- Фланец ответный ФОТ-ОСА
- Шумоглушитель ШУМ-АК
- Шумоглушитель ШУМ-ОСА

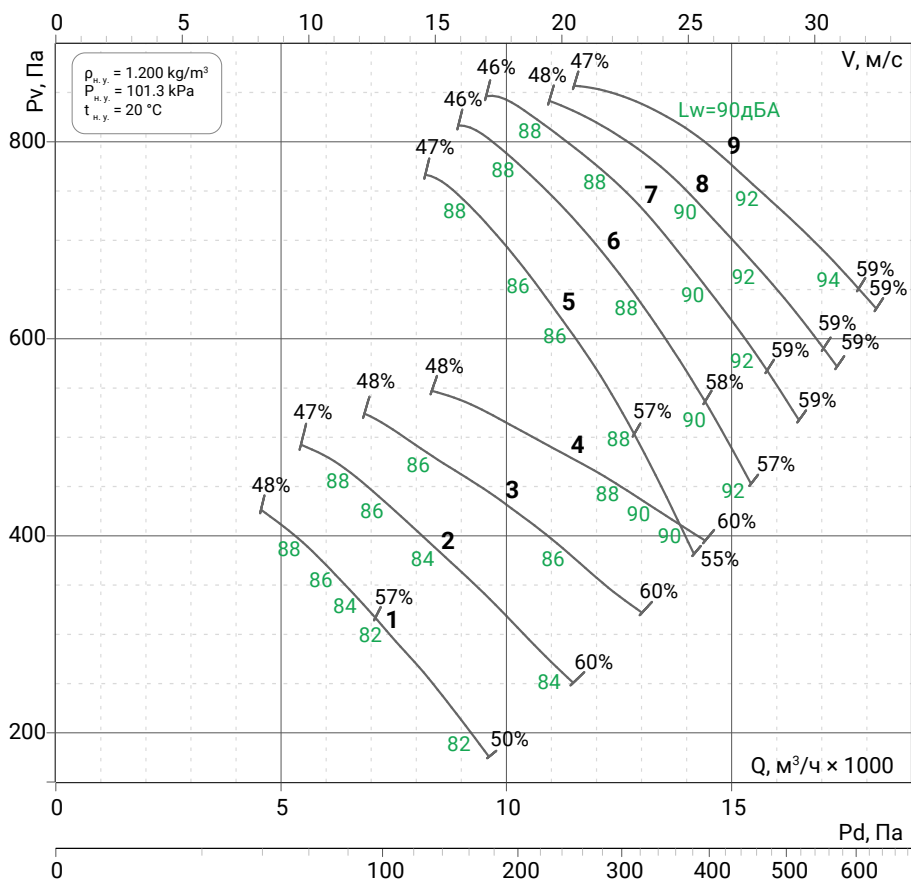

## Габаритные и присоединительные размеры

Вид спереди

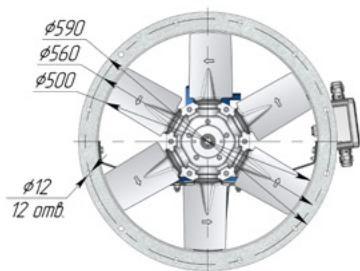

Тип корпуса 01

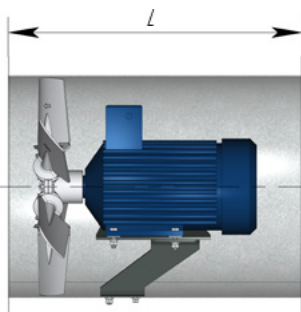

Тип корпуса 02

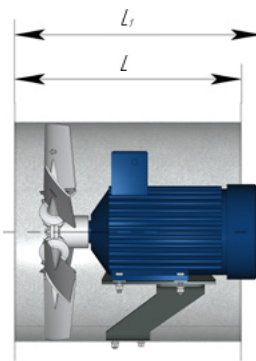

Номер кривой	Модификация колеса	Индекс колеса	Nном, кВт	Индекс мощности	Габарит ЭД	Ток при 380 В, А	Тип корпуса 01		Тип корпуса 02			Масса <sup>1)</sup> , кг	
							L, мм	L Ex <sup>2)</sup> , мм	L, мм	L <sub>1 max</sub> , мм	L <sub>1 Ex<sup>2)</sup> max</sub> , мм	Тип корпуса	
											01	02	
1	A	40	1,5	00150	80A2	3,46	520	520	370	520	520	39	35
2	A	45	2,2	00220	80B2	4,86	520	520	370	520	520	41	37
3	A	50	3	00300	90L2	7,03	520	670	520 <sup>2)</sup>	-	670	44	77
4	A	55	3	00300	90L2	7,03	520	670	520 <sup>2)</sup>	-	670	44	77
5	Б	50	4	00400	100S2	7,90	520	-	-	-	-	49	-
6	Б	52	5,5	00550	100L2	10,70	520	-	-	-	-	56	-
7	Б	55	5,5	00550	100L2	10,70	520	-	-	-	-	56	-
8	Б	57	7,5	00750	112M2	15,00	670	-	-	-	-	86	-
9	Б	60	7,5	00750	112M2	15,00	670	-	-	-	-	86	-

<sup>1)</sup> Масса указана для исполнений Н и К, при изменении типа двигателя может изменяться.

<sup>2)</sup> Для вентиляторов в исполнении: В, ВС, ВСК.

4 ПОЛЮСА



ДОПОЛНИТЕЛЬНАЯ КОМПЛЕКТАЦИЯ

- Входной коллектор ВКО-ОСА
- Защита ЗОНТ-ОСА
- Монтажная опора МОП(МОБ)-ОСА
- Переходник крышный ПЕК-ОСА
- Переходник плоский ПЕП-ОСА
- Переходник тороидальный ПЕТ-ОСА
- Соединитель мягкий СОМ
- Сетка защитная СЕП
- Фланец ответный ФОТ-ОСА
- Шумоглушитель ШУМ-АК
- Шумоглушитель ШУМ-ОСА

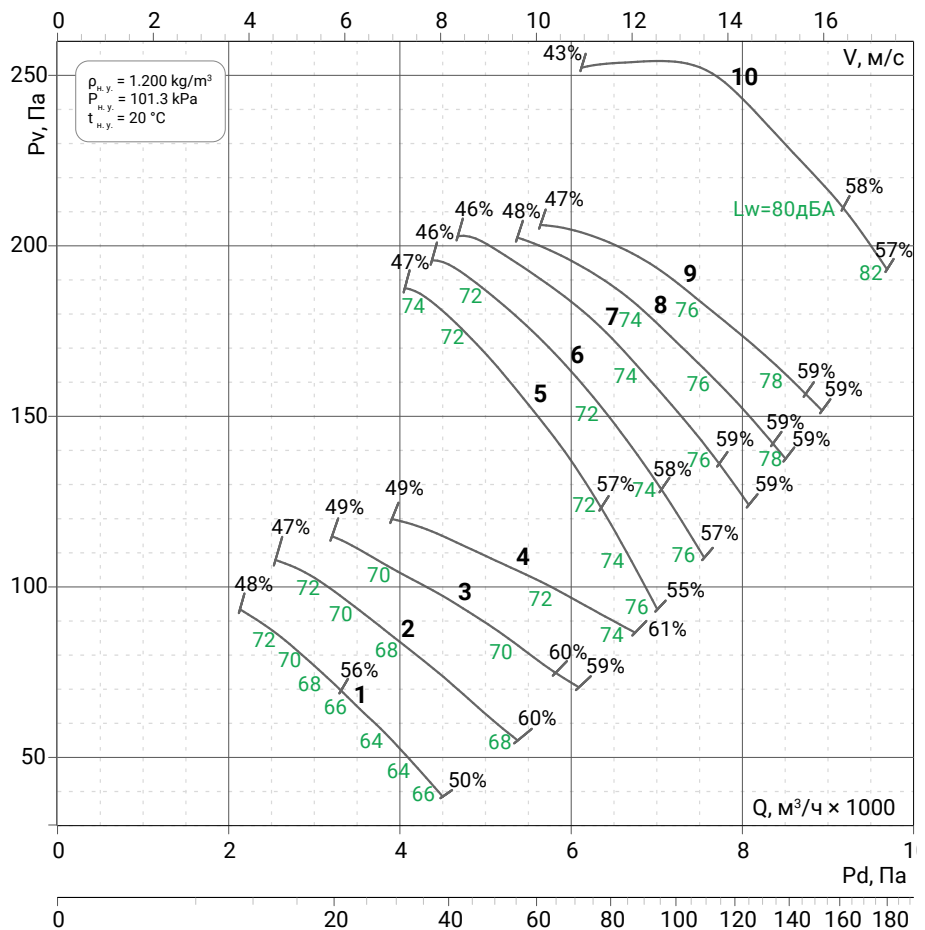

## Габаритные и присоединительные размеры

Вид спереди

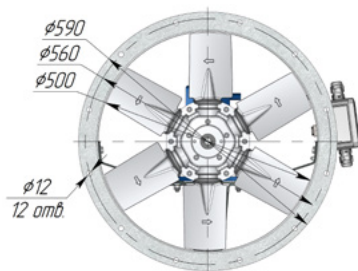

Тип корпуса 01

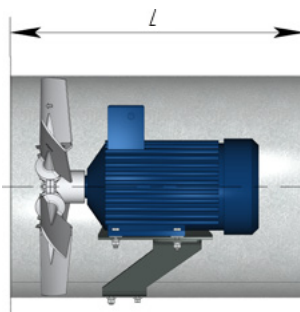

Тип корпуса 02

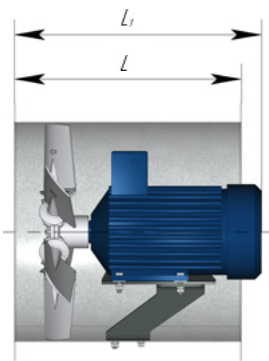

Номер кривой	Модификация колеса	Индекс колеса	Нном, кВт	Индекс мощности	Габарит ЭД	Ток при 380 В, А	Тип корпуса 01		Тип корпуса 02			Масса <sup>1)</sup> , кг	
							L, мм	L Ex <sup>2)</sup> , мм	L, мм	L <sub>1 max</sub> , мм	L <sub>1 Ex<sup>2)</sup> max</sub> , мм	01	02
1	A	40	0,25	00025	63A4	1,16	520	520	370	520	520	31	27
2	A	45	0,25	00025	63A4	1,16	520	520	370	520	520	31	27
3	A	50	0,25	00025	63A4	1,16	520	520	370	520	520	31	27
4	A	55	0,37	00037	63B4	1,37	520	520	370	520	520	32	28
5	Б	50	0,55	00055	71A4	1,80	520	520	370	520	520	35	31
6	Б	52	0,75	00075	71B4	2,23	520	520	370	520	520	37	33
7	Б	55	0,75	00075	71B4	2,23	520	520	370	520	520	37	33
8	Б	57	0,75	00075	71B4	2,23	520	520	370	520	520	37	33
9	Б	60	0,75	00075	71B4	2,23	520	520	370	520	520	37	33
10	Л	65	1,1	00110	80A4	3,03	520	520	370	520	520	42	38

<sup>1)</sup> Масса указана для исполнений Н и К, при изменении типа двигателя может изменяться.

<sup>2)</sup> Для вентиляторов в исполнении: В, ВС, ВСК.



2 ПОЛЮСА



ДОПОЛНИТЕЛЬНАЯ КОМПЛЕКТАЦИЯ

- Входной коллектор ВКО-ОСА
- Защита ЗОНТ-ОСА
- Монтажная опора МОП(МОБ)-ОСА
- Переходник крышный ПЕК-ОСА
- Переходник плоский ПЕП-ОСА
- Переходник тороидальный ПЕТ-ОСА
- Соединитель мягкий СОМ
- Сетка защитная СЕП
- Фланец ответный ФОТ-ОСА
- Шумоглушитель ШУМ-АК
- Шумоглушитель ШУМ-ОСА

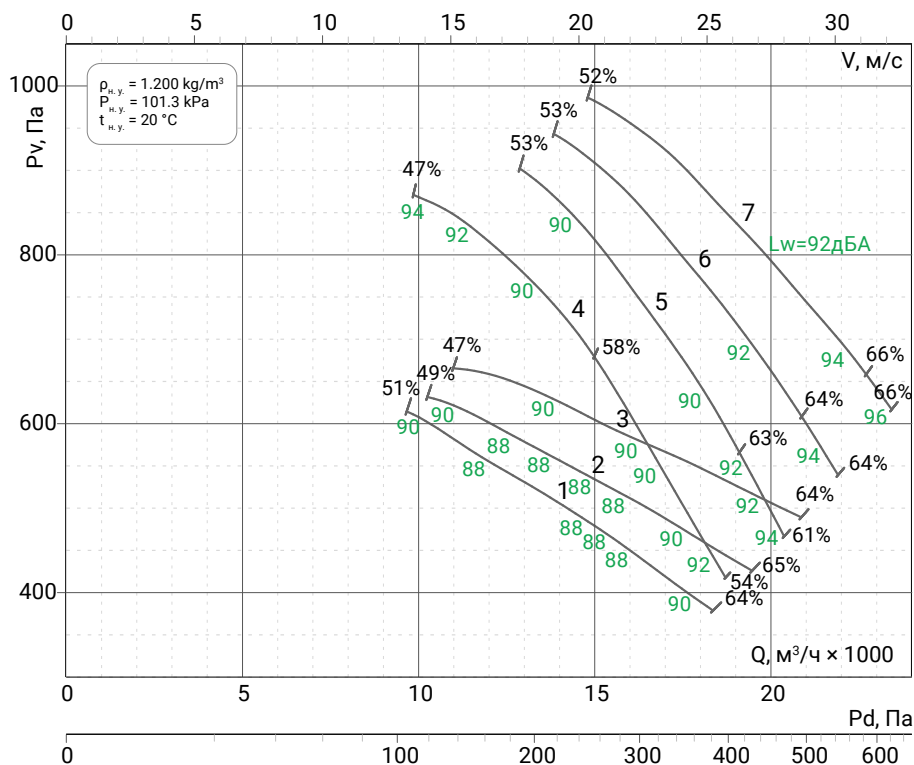

## Габаритные и присоединительные размеры

Вид спереди

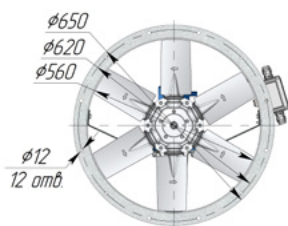

Тип корпуса 01

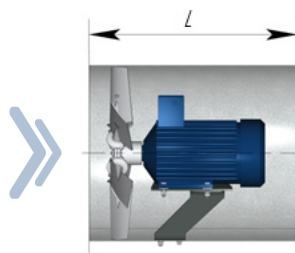

Тип корпуса 02

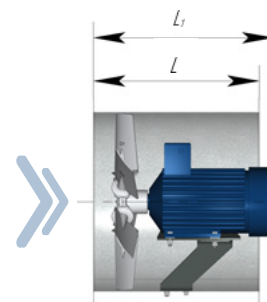

Номер кривой	Модификация колеса	Индекс колеса	Нном, кВт	Индекс мощности	Габарит ЭД	Ток при 380 В, А	Тип корпуса 01		Тип корпуса 02			Масса <sup>1)</sup> , кг	
							L, мм	L Ex <sup>2)</sup> , мм	L, мм	L <sub>1 max</sub> , мм	L <sub>1 Ex<sup>2)</sup> max</sub> , мм	01	02
1	A	50	4	00400	100S2	7,90	520	670	520 <sup>2)</sup>	-	670	50	80
2	A	52	4	00400	100S2	7,90	520	670	520 <sup>2)</sup>	-	670	50	80
3	A	55	5,5	00550	100L2	10,70	520	670	520 <sup>2)</sup>	-	670	57	84
4	И	50	5,5	00550	100L2	10,70	520	670	520 <sup>2)</sup>	-	670	59	86
5	Б	50	7,5	00750	112M2	15,00	670	820	520	670	820	89	85
6	Б	52	7,5	00750	112M2	15,00	670	820	520	670	820	89	85
7	Б	55	11	01100	132M2	21,00	670	-	520	670	-	94	90

<sup>1)</sup> Масса указана для исполнений Н и К, при изменении типа двигателя может изменяться.

<sup>2)</sup> Для вентиляторов в исполнении: В, ВС, ВСК.

## 4 ПОЛЮСА



### ДОПОЛНИТЕЛЬНАЯ КОМПЛЕКТАЦИЯ

- Входной коллектор ВКО-ОСА
- Защита ЗОНТ-ОСА
- Монтажная опора МОП(МОБ)-ОСА
- Переходник крышный ПЕК-ОСА
- Переходник плоский ПЕП-ОСА
- Переходник тороидальный ПЕТ-ОСА
- Соединитель мягкий СОМ
- Сетка защитная СЕП
- Фланец ответный ФОТ-ОСА
- Шумоглушитель ШУМ-АК
- Шумоглушитель ШУМ-ОСА

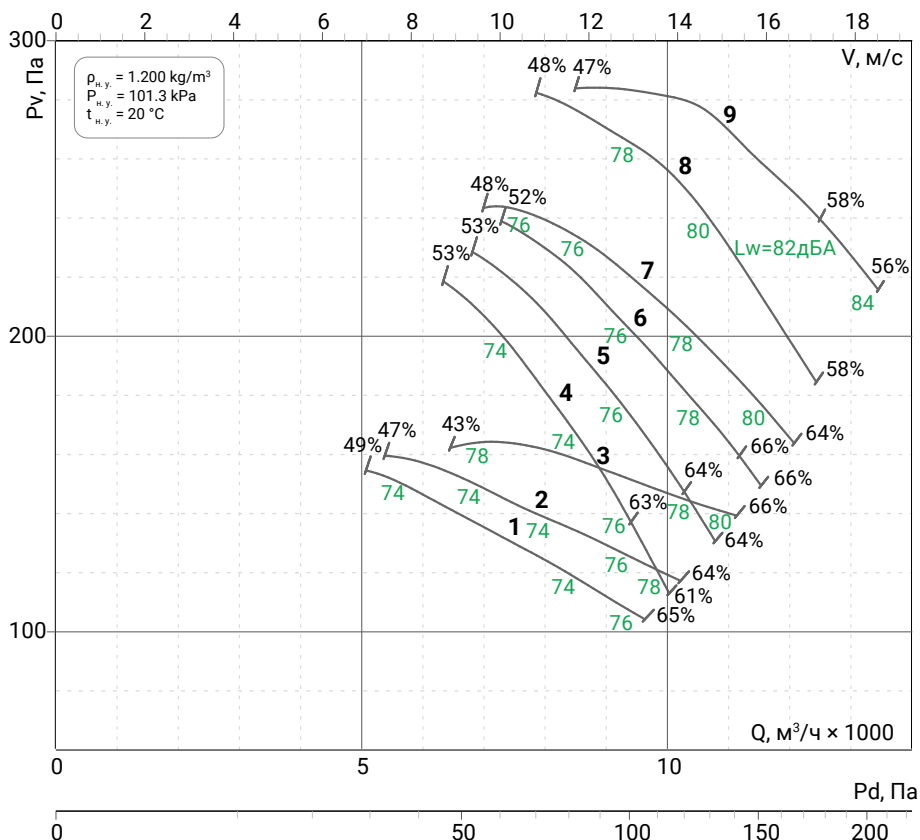

### Габаритные и присоединительные размеры

Вид спереди

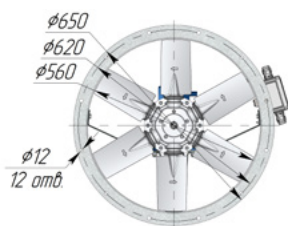

Тип корпуса 01

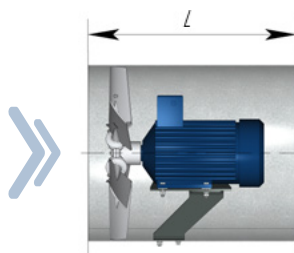

Тип корпуса 02

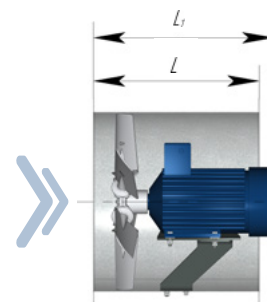

Номер кривой	Модификация колеса	Индекс колеса	Нном, кВт	Индекс мощности	Габарит ЭД	Ток при 380 В, А	Тип корпуса 01		Тип корпуса 02			Масса <sup>1)</sup> , кг	
							L, мм	L Ex <sup>2)</sup> , мм	L, мм	L <sub>1 max</sub> , мм	L <sub>1 Ex<sup>2)</sup> max</sub> , мм	01	02
1	A	52	0,55	00055	71A4	1,80	520	520	370	520	520	36	32
2	A	55	0,75	00075	71B4	2,23	520	520	370	520	520	38	34
3	A	60	0,75	00075	71B4	2,23	520	520	370	520	520	38	34
4	Б	50	1,1	00110	80A4	3,03	520	520	370	520	520	43	39
5	Б	52	1,1	00110	80A4	3,03	520	520	370	520	520	43	39
6	Б	55	1,1	00110	80A4	3,03	520	520	370	520	520	43	39
7	Б	57	1,1	00110	80A4	3,03	520	520	370	520	520	43	39
8	Л	60	1,5	00150	80B4	3,78	520	520	370	520	520	46	42
9	Л	65	2,2	00220	90L4	5,78	520	670	520 <sup>2)</sup>	-	670	48	81

<sup>1)</sup> Масса указана для исполнений Н и К, при изменении типа двигателя может изменяться.

<sup>2)</sup> Для вентиляторов в исполнении: В, ВС, ВСК.

## 2 ПОЛЮСА



### ДОПОЛНИТЕЛЬНАЯ КОМПЛЕКТАЦИЯ

- Входной коллектор ВКО-ОСА
- Защита ЗОНТ-ОСА
- Монтажная опора МОП(МОБ)-ОСА
- Переходник крышный ПЕК-ОСА
- Переходник плоский ПЕП-ОСА
- Переходник тороидальный ПЕТ-ОСА
- Соединитель мягкий СОМ
- Сетка защитная СЕП
- Фланец ответный ФОТ-ОСА
- Шумоглушитель ШУМ-АК
- Шумоглушитель ШУМ-ОСА

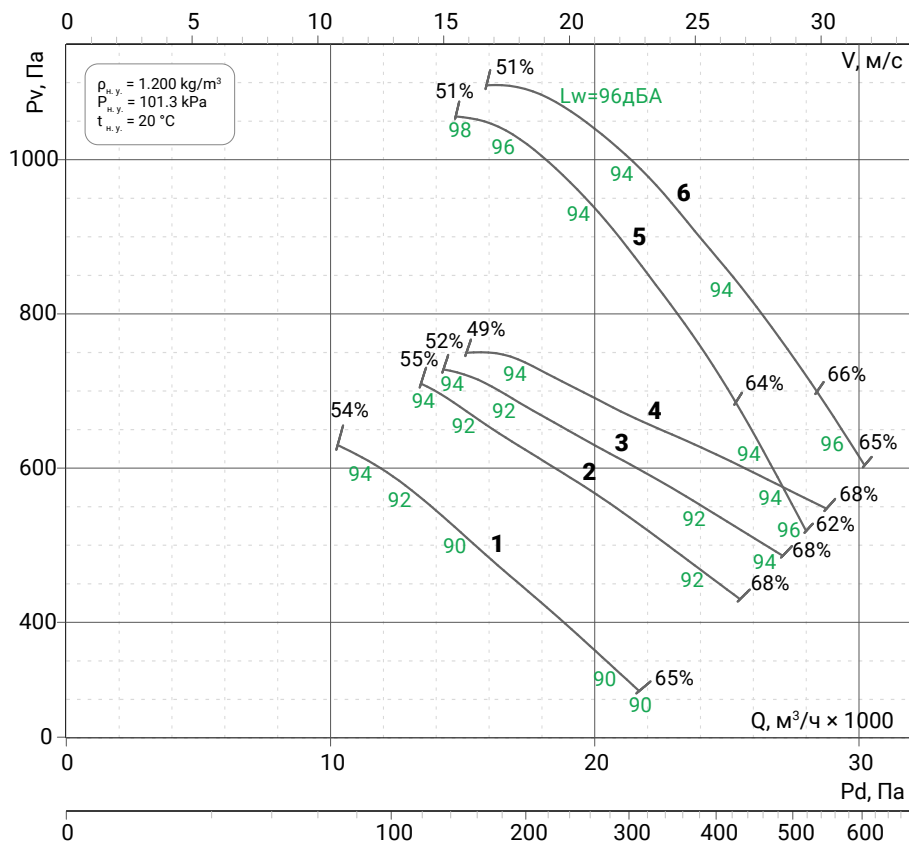

### Габаритные и присоединительные размеры

Вид спереди

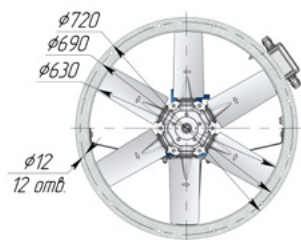

Тип корпуса 01

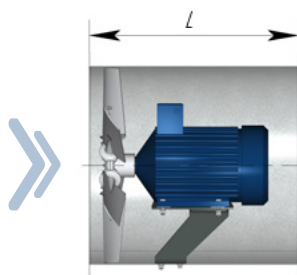

Тип корпуса 02

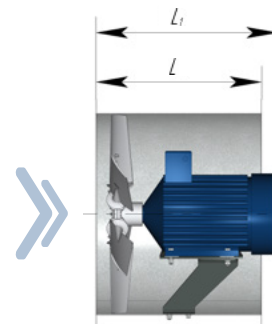

Номер кривой	Модификация колеса	Индекс колеса	Нном, кВт	Индекс мощности	Габарит ЭД	Ток при 380 В, А	Тип корпуса 01		Тип корпуса 02			Масса <sup>1)</sup> , кг	
							L, мм	L Ex <sup>2)</sup> , мм	L, мм	L <sub>1 max</sub> , мм	L <sub>1 Ex<sup>2)</sup> max</sub> , мм	01	02
1	A	45	4	00400	100S2	7,90	520	670	520 <sup>2)</sup>	-	670	53	83
2	A	50	5,5	00550	100L2	10,70	520	670	520 <sup>2)</sup>	-	670	61	88
3	A	52	7,5	00750	112M2	15,00	670	820	520	670	820	92	87
4	A	55	7,5	00750	112M2	15,00	670	820	520	670	820	92	87
5	Б	50	11	01100	132M2	21,00	670	820	520	670	820	98	94
6	Б	52	11	01100	132M2	21,00	670	-	520	670	-	98	94

<sup>1)</sup> Масса указана для исполнений Н и К, при изменении типа двигателя может изменяться.

<sup>2)</sup> Для вентиляторов в исполнении: В, ВС, ВСК.

## 4 ПОЛЮСА



### ДОПОЛНИТЕЛЬНАЯ КОМПЛЕКТАЦИЯ

- Входной коллектор ВКО-ОСА
- Защита ЗОНТ-ОСА
- Монтажная опора МОП(МОБ)-ОСА
- Переходник крышный ПЕК-ОСА
- Переходник плоский ПЕП-ОСА
- Переходник тороидальный ПЕТ-ОСА
- Соединитель мягкий СОМ
- Сетка защитная СЕП
- Фланец ответный ФОТ-ОСА
- Шумоглушитель ШУМ-АК
- Шумоглушитель ШУМ-ОСА

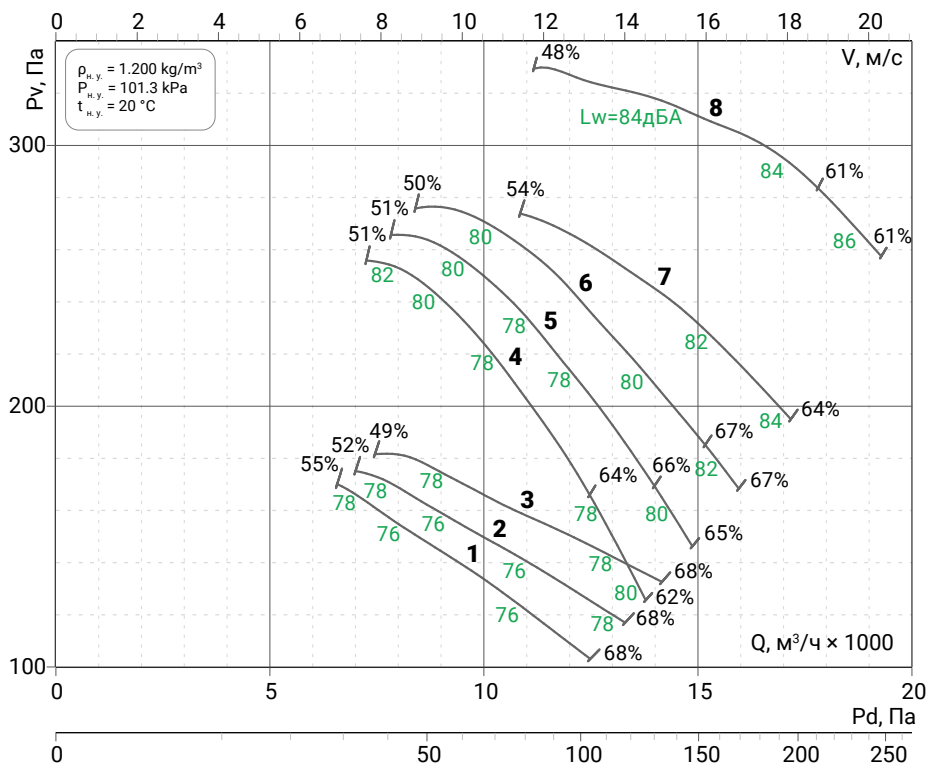

### Габаритные и присоединительные размеры

Вид спереди

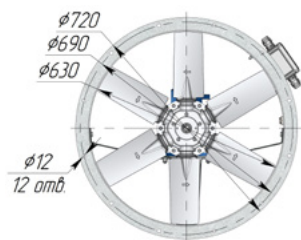

Тип корпуса 01

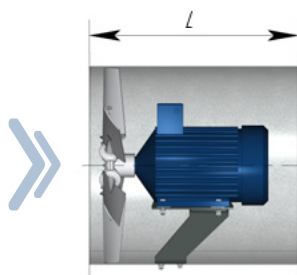

Тип корпуса 02

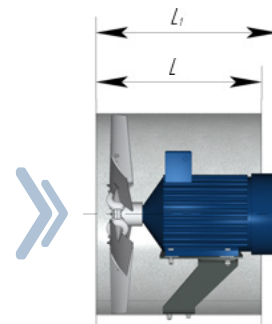

Номер кривой	Модификация колеса	Индекс колеса	Нном, кВт	Индекс мощности	Габарит ЭД	Ток при 380 В, А	Тип корпуса 01		Тип корпуса 02			Масса <sup>1)</sup> , кг	
							L, мм	L Ex <sup>2)</sup> , мм	L, мм	L <sub>1 max</sub> , мм	L <sub>1 Ex<sup>2)</sup> max</sub> , мм	01	02
1	A	50	0,75	00075	71B4	2,23	520	520	370	520	520	41	37
2	A	52	0,75	00075	71B4	2,23	520	520	370	520	520	41	37
3	A	55	1,1	00110	80A4	3,03	520	520	370	520	520	46	41
4	Б	50	1,5	00150	80B4	3,78	520	520	370	520	520	49	44
5	Б	52	1,5	00150	80B4	3,78	520	520	370	520	520	49	44
6	Б	55	1,5	00150	80B4	3,78	520	520	370	520	520	49	44
7	Б	60	2,2	00220	90L4	5,78	520	670	520 <sup>2)</sup>	-	670 <sup>2)</sup>	51	84
8	Л	65	3	00300	100S4	7,17	520	670	520 <sup>2)</sup>	-	670 <sup>2)</sup>	57	88

<sup>1)</sup> Масса указана для исполнений Н и К, при изменении типа двигателя может изменяться.

<sup>2)</sup> Для вентиляторов в исполнении: В, ВС, ВСК.

4 ПОЛЮСА



ДОПОЛНИТЕЛЬНАЯ КОМПЛЕКТАЦИЯ

- Входной коллектор ВКО-ОСА
- Защита ЗОНТ-ОСА
- Монтажная опора МОП(МОБ)-ОСА
- Переходник крышный ПЕК-ОСА
- Переходник плоский ПЕП-ОСА
- Переходник тороидальный ПЕТ-ОСА
- Соединитель мягкий СОМ
- Сетка защитная СЕП
- Фланец ответный ФОТ-ОСА
- Шумоглушитель ШУМ-АК
- Шумоглушитель ШУМ-ОСА

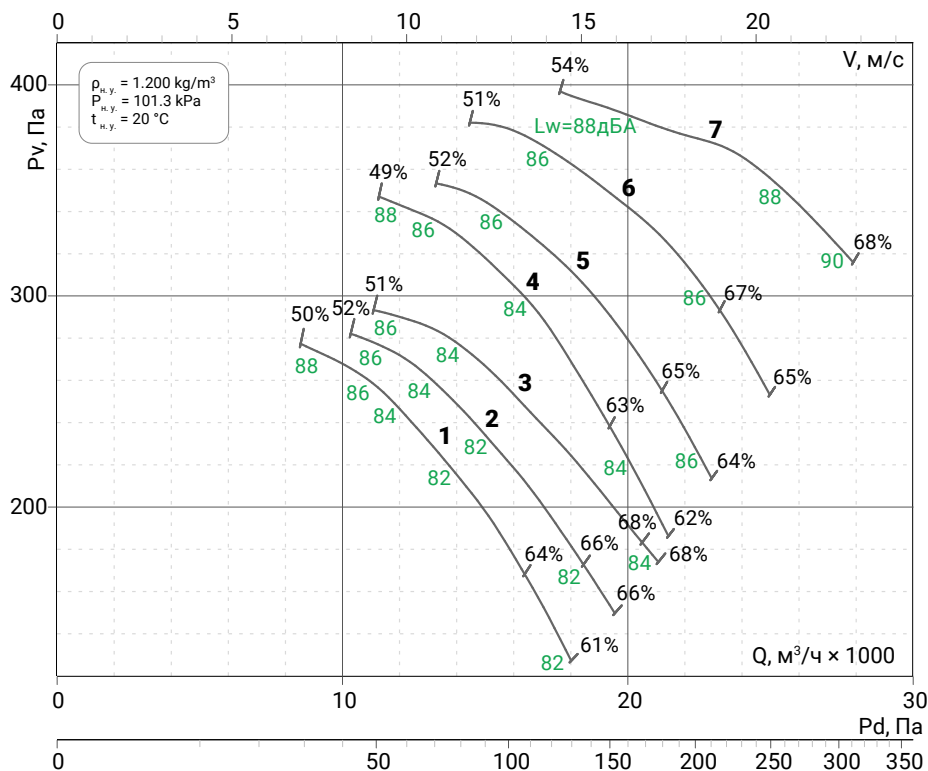

## Габаритные и присоединительные размеры

Вид спереди

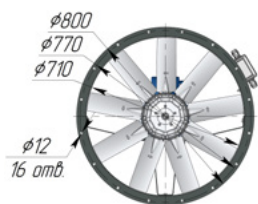

Тип корпуса 01

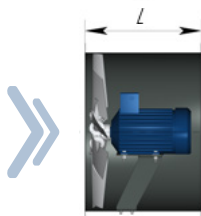

Тип корпуса 02

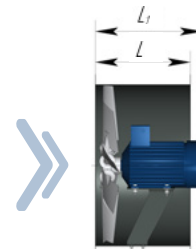

Номер кривой	Модификация колеса	Индекс колеса	Nном, кВт	Индекс мощности	Габарит ЭД	Ток при 380 В, А	Тип корпуса 01		Тип корпуса 02			Масса <sup>1)</sup> , кг	
							L, мм	L Ex <sup>2)</sup> , мм	L, мм	L <sub>1 max</sub> , мм	L <sub>1 Ex<sup>2)</sup> max</sub> , мм	01	02
1	Б	50	2,2	00220	90L4	5,78	520	670	520 <sup>2)</sup>	-	670	54	87
2	Б	52	2,2	00220	90L4	5,78	520	670	520 <sup>2)</sup>	-	670	54	87
3	Б	55	2,2	00220	90L4	5,78	520	670	520 <sup>2)</sup>	-	670	54	87
4	Л	55	3	00300	100S4	7,17	520	670	520 <sup>2)</sup>	-	670	60	91
5	Л	57	3	00300	100S4	7,17	520	670	520 <sup>2)</sup>	-	670	60	91
6	Л	60	4	00400	100L4	8,50	520	670	520 <sup>2)</sup>	-	670	76	97
7	Л	65	4	00400	100L4	8,50	520	670	520 <sup>2)</sup>	-	670	76	97

<sup>1)</sup> Масса указана для исполнений Н и К, при изменении типа двигателя может изменяться.

<sup>2)</sup> Для вентиляторов в исполнении: В, ВС, ВСК.



6 ПОЛЮСОВ



ДОПОЛНИТЕЛЬНАЯ КОМПЛЕКТАЦИЯ

- Входной коллектор ВКО-ОСА
- Защита ЗОНТ-ОСА
- Монтажная опора МОП(МОБ)-ОСА
- Переходник крышный ПЕК-ОСА
- Переходник плоский ПЕП-ОСА
- Переходник тороидальный ПЕТ-ОСА
- Соединитель мягкий СОМ
- Сетка защитная СЕП
- Фланец ответный ФОТ-ОСА
- Шумоглушитель ШУМ-АК
- Шумоглушитель ШУМ-ОСА

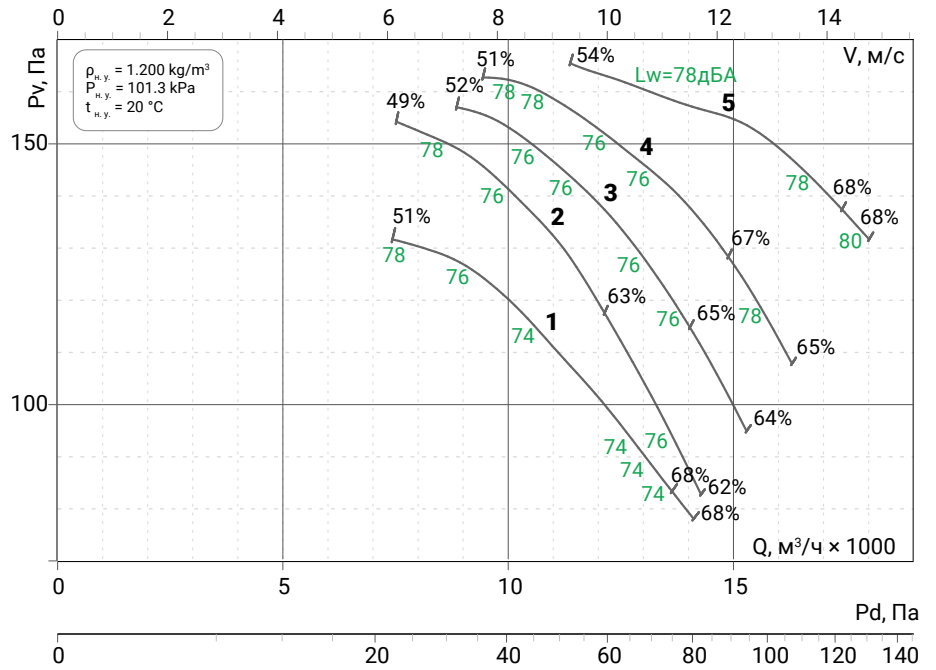

## Габаритные и присоединительные размеры

Вид спереди

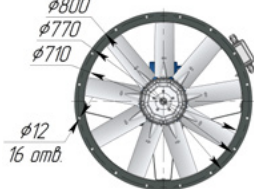

Тип корпуса 01

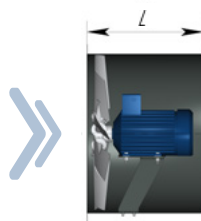

Тип корпуса 02

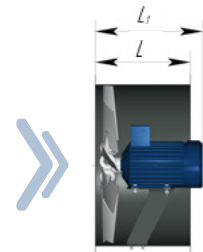

Номер кривой	Модификация колеса	Индекс колеса	Nном, кВт	Индекс мощности	Габарит ЭД	Ток при 380 В, А	Тип корпуса 01		Тип корпуса 02			Масса <sup>1)</sup> , кг	
							L, мм	L Ex <sup>2)</sup> , мм	L, мм	L <sub>1 max</sub> , мм	L <sub>1 Ex<sup>2)</sup> max</sub> , мм	01	02
1	Б	55	0,75	00075	80А6	2,61	520	520	370	520	520	50	44
2	Л	55	0,75	00075	80В6	2,61	520	520	370	520	520	51	46
3	Л	57	1,1	00110	80В6	3,39	520	520	370	520	520	53	48
4	Л	60	1,1	00110	80В6	3,39	520	520	370	520	520	53	48
5	Л	65	1,5	00150	90L6	4,74	520	670	520 <sup>2)</sup>	-	670	56	88

<sup>1)</sup> Масса указана для исполнений Н и К, при изменении типа двигателя может изменяться.

<sup>2)</sup> Для вентиляторов в исполнении: В, ВС, ВСК.

4 ПОЛЮСА



ДОПОЛНИТЕЛЬНАЯ КОМПЛЕКТАЦИЯ

- Входной коллектор ВКО-ОСА
- Защита ЗОНТ-ОСА
- Монтажная опора МОП(МОБ)-ОСА
- Переходник крышный ПЕК-ОСА
- Переходник плоский ПЕП-ОСА
- Переходник тороидальный ПЕТ-ОСА
- Соединитель мягкий СОМ
- Сетка защитная СЕП
- Фланец ответный ФОТ-ОСА
- Шумоглушитель ШУМ-АК
- Шумоглушитель ШУМ-ОСА

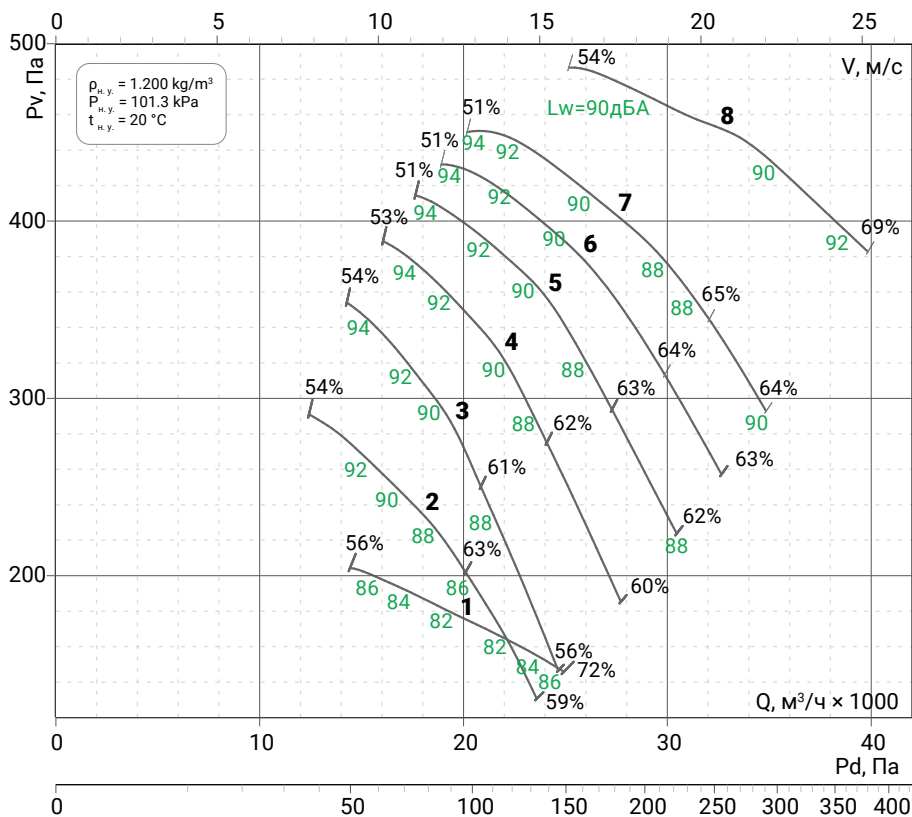

## Габаритные и присоединительные размеры

Вид спереди



Тип корпуса 01

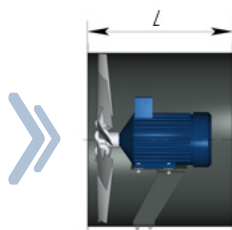

Тип корпуса 02

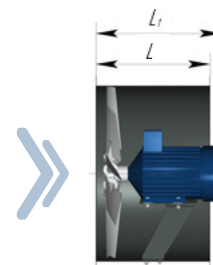

Номер кривой	Модификация колеса	Индекс колеса	Nном, кВт	Индекс мощности	Габарит ЭД	Ток при 380 В, А	Тип корпуса 01		Тип корпуса 02			Масса <sup>1)</sup> , кг	
							L, мм	L Ex <sup>2)</sup> , мм	L, мм	L1 max, мм	L1 Ex <sup>2)</sup> max, мм	01	02
1	А	55	2,2	00220	90L4	5,78	525	675	525 <sup>2)</sup>	-	675	56	89
2	Б	50	2,2	00220	90L4	5,78	525	675	525 <sup>2)</sup>	-	675	57	90
3	Л	50	3	00300	100S4	7,17	525	675	525 <sup>2)</sup>	-	675	63	94
4	Л	52	4	00400	100L4	8,50	525	675	525 <sup>2)</sup>	-	675	79	100
5	Л	55	5,5	00550	112M4	12,00	675	825	525	675	825	99	93
6	Л	57	5,5	00550	112M4	12,00	675	825	525	675	825	99	93
7	Л	60	5,5	00550	112M4	12,00	675	825	525	675	825	99	93
8	Л	65	7,5	00750	132S4	15,60	675	825	525	675	825	107	101

<sup>1)</sup> Масса указана для исполнений Н и К, при изменении типа двигателя может изменяться.

<sup>2)</sup> Для вентиляторов в исполнении: В, ВС, ВСК.

6 ПОЛЮСОВ



ДОПОЛНИТЕЛЬНАЯ КОМПЛЕКТАЦИЯ

- Входной коллектор ВКО-ОСА
- Защита ЗОНТ-ОСА
- Монтажная опора МОП(МОБ)-ОСА
- Переходник крышный ПЕК-ОСА
- Переходник плоский ПЕП-ОСА
- Переходник тороидальный ПЕТ-ОСА
- Соединитель мягкий СОМ
- Сетка защитная СЕП
- Фланец ответный ФОТ-ОСА
- Шумоглушитель ШУМ-АК
- Шумоглушитель ШУМ-ОСА

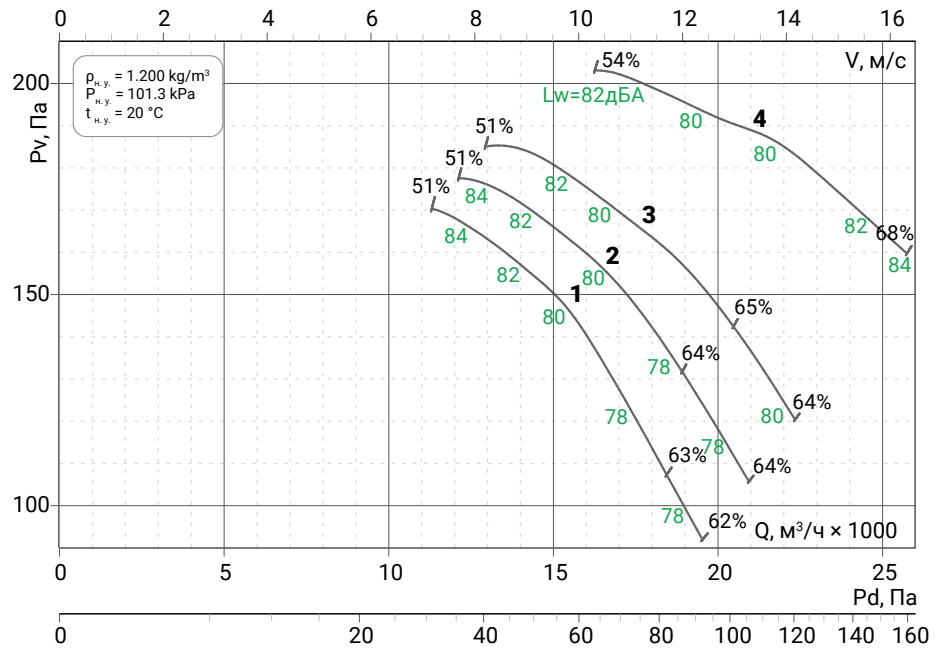

## Габаритные и присоединительные размеры

Вид спереди



Тип корпуса 01

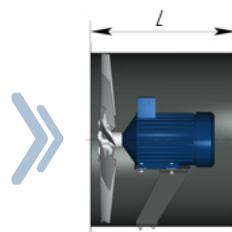

Тип корпуса 02

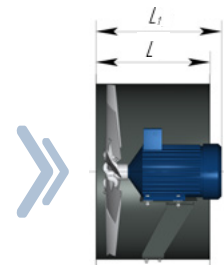

Номер кривой	Модификация колеса	Индекс колеса	Nном, кВт	Индекс мощности	Габарит ЭД	Ток при 380 В, А	Тип корпуса 01		Тип корпуса 02			Масса <sup>1)</sup> , кг	
							L, мм	L Ex <sup>2)</sup> , мм	L, мм	L <sub>1</sub> max, мм	L <sub>1</sub> Ex <sup>2)</sup> max, мм	01	02
1	Л	55	1,5	00150	90L6	4,74	525	675	525 <sup>2)</sup>	-	675	60	92
2	Л	57	1,5	00150	90L6	4,74	525	675	525 <sup>2)</sup>	-	675	60	92
3	Л	60	1,5	00150	90L6	4,74	525	675	525 <sup>2)</sup>	-	675	60	92
4	Л	65	2,2	00220	100L6	6,10	525	675	525 <sup>2)</sup>	-	675	76	98

<sup>1)</sup> Масса указана для исполнений Н и К, при изменении типа двигателя может изменяться.

<sup>2)</sup> Для вентиляторов в исполнении: В, ВС, ВСК.

4 ПОЛЮСА



ДОПОЛНИТЕЛЬНАЯ КОМПЛЕКТАЦИЯ

- Входной коллектор ВКО-ОСА
- Защита ЗОНТ-ОСА
- Монтажная опора МОП(МОБ)-ОСА
- Переходник крышный ПЕК-ОСА
- Переходник плоский ПЕП-ОСА
- Переходник тороидальный ПЕТ-ОСА
- Соединитель мягкий СОМ
- Сетка защитная СЕП
- Фланец ответный ФОТ-ОСА
- Шумоглушитель ШУМ-АК
- Шумоглушитель ШУМ-ОСА

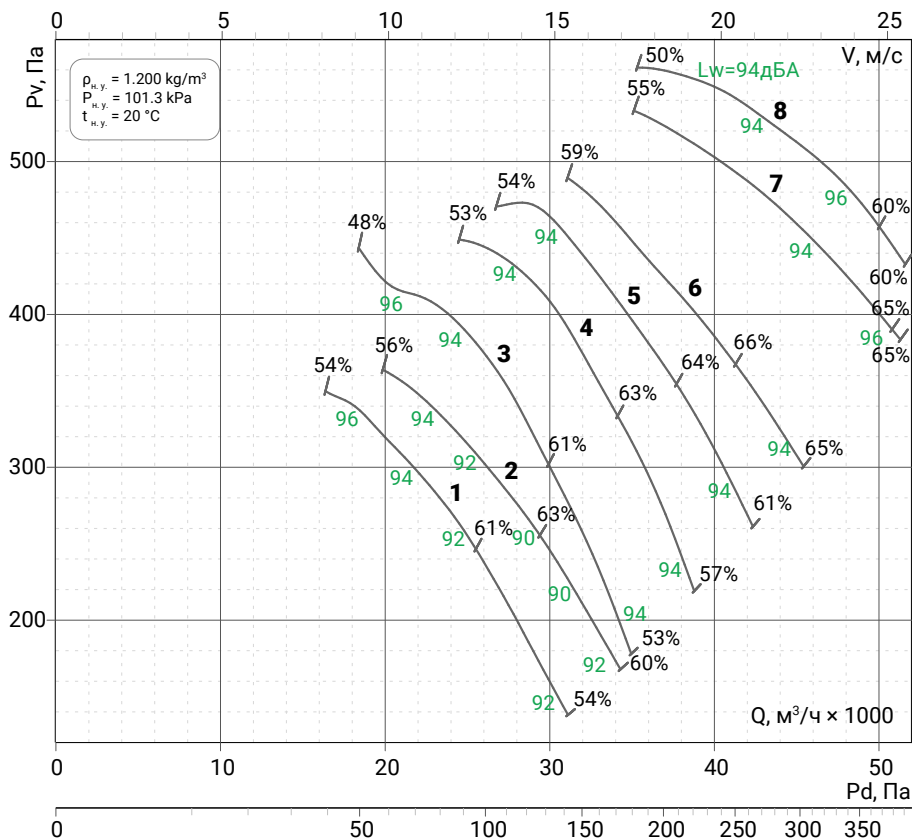

## Габаритные и присоединительные размеры

Вид спереди



Тип корпуса 01

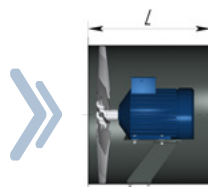

Тип корпуса 02

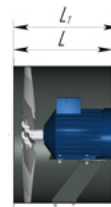

Номер кривой	Модификация колеса	Индекс колеса	Nном, кВт	Индекс мощности	Габарит ЭД	Ток при 380 В, А	Тип корпуса 01		Тип корпуса 02			Масса <sup>1)</sup> , кг	
							L, мм	L Ex <sup>2)</sup> , мм	L, мм	L <sub>1 max</sub> , мм	L <sub>1 Ex<sup>2)</sup> max</sub> , мм	01	02
1	Б	50	4	00400	100L4	8,50	505	655	505 <sup>2)</sup>	-	655	97	118
2	Б	52	4	00400	100L4	8,50	505	655	505 <sup>2)</sup>	-	655	97	118
3	Л	52	5,5	00550	112M4	12,00	655	805	505	655	805	124	114
4	Л	55	7,5	00750	132S4	15,60	655	805	505	655	805	131	121
5	Л	57	7,5	00750	132S4	15,60	655	805	505	655	805	131	121
6	Л	60	11	01100	132M4	23,00	655	805	505	655	805	139	129
7	Л	65	11	01100	132M4	23,00	655	805	505	655	805	139	129
8	М	65	15	01500	160S4	29,00	805	905	655	805	905	225	215

<sup>1)</sup> Масса указана для исполнений Н и К, при изменении типа двигателя может изменяться.

<sup>2)</sup> Для вентиляторов в исполнении: В, ВС, ВСК.

6 ПОЛЮСОВ



ДОПОЛНИТЕЛЬНАЯ КОМПЛЕКТАЦИЯ

- Входной коллектор ВКО-ОСА
- Защита ЗОНТ-ОСА
- Монтажная опора МОП(МОБ)-ОСА
- Переходник крышный ПЕК-ОСА
- Переходник плоский ПЕП-ОСА
- Переходник тороидальный ПЕТ-ОСА
- Соединитель мягкий СОМ
- Сетка защитная СЕП
- Фланец ответный ФОТ-ОСА
- Шумоглушитель ШУМ-АК
- Шумоглушитель ШУМ-ОСА

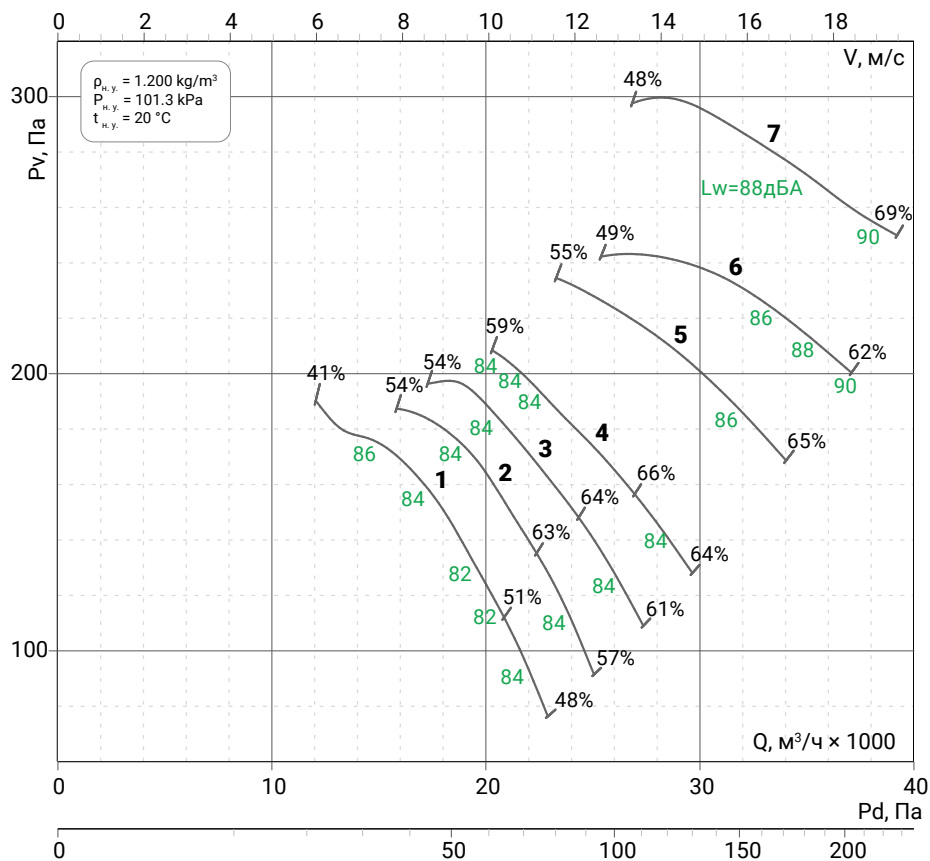

## Габаритные и присоединительные размеры

Вид спереди



Тип корпуса 01

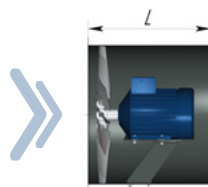

Тип корпуса 02

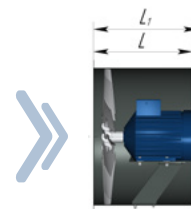

Номер кривой	Модификация колеса	Индекс колеса	Nном, кВт	Индекс мощности	Габарит ЭД	Ток при 380 В, А	Тип корпуса 01		Тип корпуса 02			Масса <sup>1)</sup> , кг	
							L, мм	L Ex <sup>2)</sup> , мм	L, мм	L <sub>1 max</sub> , мм	L <sub>1 Ex<sup>2)</sup></sub> , мм	01	02
1	Л	52	2,2	00220	100L6	6,10	505	655	505 <sup>2)</sup>	-	655	95	117
2	Л	55	2,2	00220	100L6	6,10	505	655	505 <sup>2)</sup>	-	655	95	117
3	Л	57	2,2	00220	100L6	6,10	505	655	505 <sup>2)</sup>	-	655	95	117
4	Л	60	2,2	00220	100L6	6,10	505	655	505 <sup>2)</sup>	-	655	95	117
5	Л	65	3	00300	112MA6	7,60	655	805	505	655	805	120	110
6	Л	70	4	00400	112MB6	9,40	655	805	505	655	805	129	119
7	П	70	5,5	00550	132S6	12,00	655	805	505	655	805	137	127

<sup>1)</sup> Масса указана для исполнений Н и К, при изменении типа двигателя может изменяться.

<sup>2)</sup> Для вентиляторов в исполнении: В, ВС, ВСК.



4 ПОЛЮСА



ДОПОЛНИТЕЛЬНАЯ КОМПЛЕКТАЦИЯ

- Входной коллектор ВКО-ОСА
- Защита ЗОНТ-ОСА
- Монтажная опора МОП(МОБ)-ОСА
- Переходник крышный ПЕК-ОСА
- Переходник плоский ПЕП-ОСА
- Переходник тороидальный ПЕТ-ОСА
- Соединитель мягкий СОМ
- Сетка защитная СЕП
- Фланец ответный ФОТ-ОСА
- Шумоглушитель ШУМ-АК
- Шумоглушитель ШУМ-ОСА

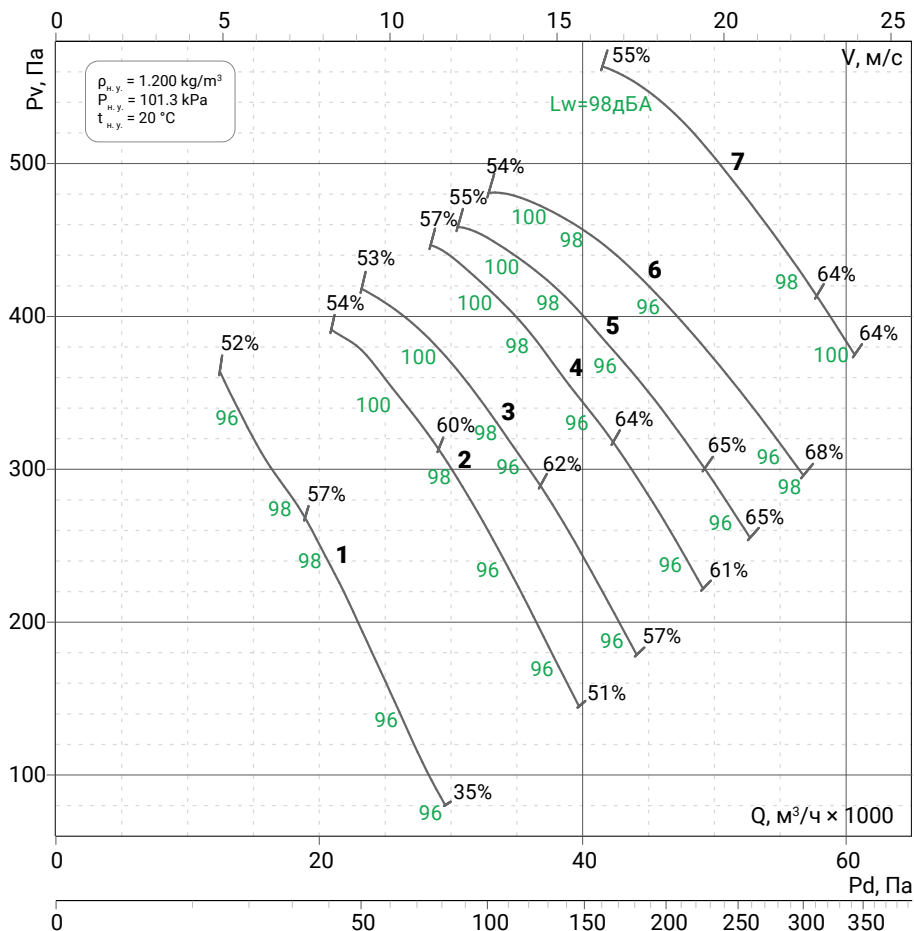

## Габаритные и присоединительные размеры

Вид спереди

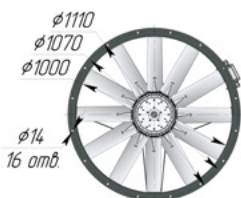

Тип корпуса 01

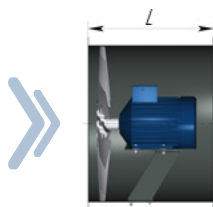

Тип корпуса 02

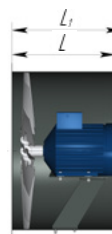

Номер кривой	Модификация колеса	Индекс колеса	Nном, кВт	Индекс мощности	Габарит ЭД	Ток при 380 В, А	Тип корпуса 01		Тип корпуса 02			Масса <sup>1)</sup> , кг	
							L, мм	L Ex <sup>2)</sup> , мм	L, мм	L <sub>1 max</sub> , мм	L <sub>1 Ex<sup>2)</sup> max</sub> , мм	01	02
1	Б	45	3	00300	100S4	7,17	505	655	505 <sup>2)</sup>	-	655	86	117
2	Б	50	5,5	00550	112M4	12,00	655	805	505	655	805	128	117
3	Б	52	5,5	00550	112M4	12,00	655	805	505	655	805	128	117
4	Б	55	7,5	00750	132S4	15,60	655	805	505	655	805	136	124
5	Б	57	11	01100	132M4	23,00	655	805	505	655	805	144	132
6	Б	60	11	01100	132M4	23,00	655	805	505	655	805	144	132
7	М	60	15	01500	160S4	29,00	805	905	655	805	905	234	223

<sup>1)</sup> Масса указана для исполнений Н и К, при изменении типа двигателя может изменяться.

<sup>2)</sup> Для вентиляторов в исполнении: В, ВС, ВСК.

## 6 ПОЛЮСОВ



## ДОПОЛНИТЕЛЬНАЯ КОМПЛЕКТАЦИЯ

- Входной коллектор ВКО-ОСА
- Защита ЗОНТ-ОСА
- Монтажная опора МОП(МОБ)-ОСА
- Переходник крышный ПЕК-ОСА
- Переходник плоский ПЕП-ОСА
- Переходник тороидальный ПЕТ-ОСА
- Соединитель мягкий СОМ
- Сетка защитная СЕП
- Фланец ответный ФОТ-ОСА
- Шумоглушитель ШУМ-АК
- Шумоглушитель ШУМ-ОСА

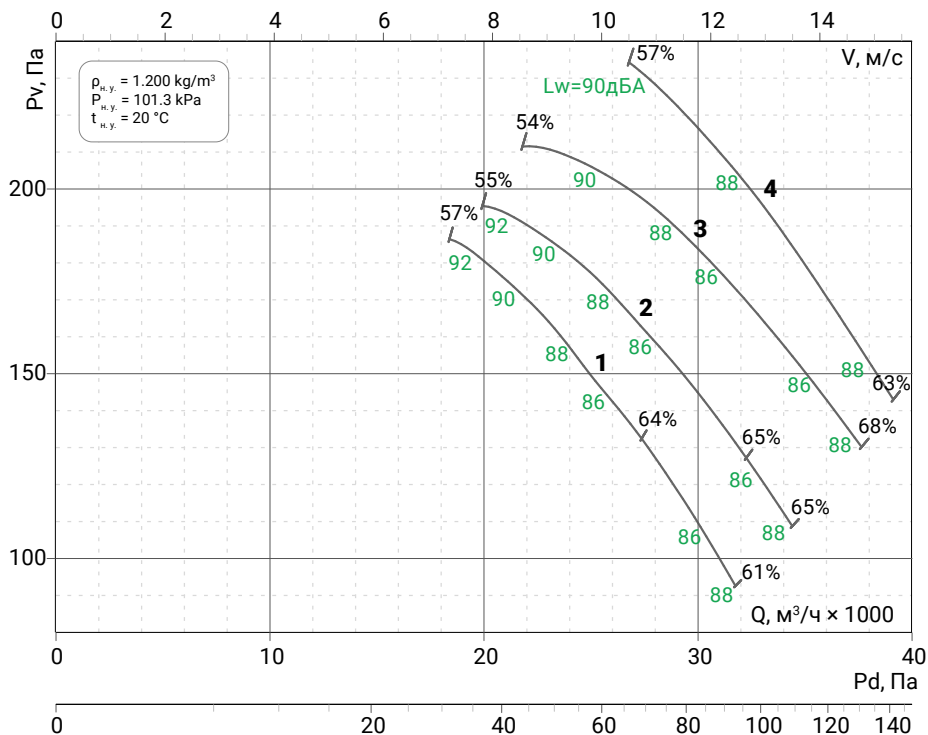

## Габаритные и присоединительные размеры

Вид спереди

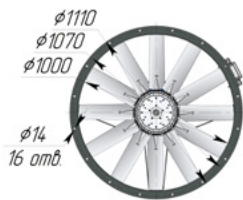

Тип корпуса 01

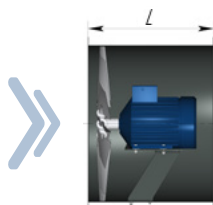

Тип корпуса 02

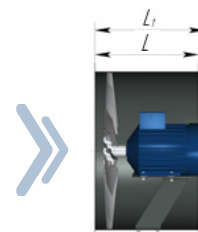

Номер кривой	Модификация колеса	Индекс колеса	Nном, кВт	Индекс мощности	Габарит ЭД	Ток при 380 В, А	Тип корпуса 01		Тип корпуса 02			Масса <sup>1)</sup> , кг	
							L, мм	L Ex <sup>2)</sup> , мм	L, мм	L <sub>1 max</sub> , мм	L <sub>1 Ex<sup>2)</sup> max</sub> , мм	01	02
1	Б	55	2,2	00220	100L6	6,10	505	655	505 <sup>2)</sup>	-	655	99	121
2	Б	57	2,2	00220	100L6	6,10	505	655	505 <sup>2)</sup>	-	655	99	121
3	Б	60	3	00300	112МА6	7,60	655	805	505	655	805	124	113
4	Л	60	4	00400	112МВ6	9,40	655	805	505	655	805	135	124

<sup>1)</sup> Масса указана для исполнений Н и К, при изменении типа двигателя может изменяться.

<sup>2)</sup> Для вентиляторов в исполнении: В, ВС, ВСК.

## 4 ПОЛЮСА



### ДОПОЛНИТЕЛЬНАЯ КОМПЛЕКТАЦИЯ

- Входной коллектор ВКО-ОСА
- Защита ЗОНТ-ОСА
- Монтажная опора МОП(МОБ)-ОСА
- Переходник крышный ПЕК-ОСА
- Переходник плоский ПЕП-ОСА
- Переходник тороидальный ПЕТ-ОСА
- Соединитель мягкий СОМ
- Сетка защитная СЕП
- Фланец ответный ФОТ-ОСА
- Шумоглушитель ШУМ-АК
- Шумоглушитель ШУМ-ОСА

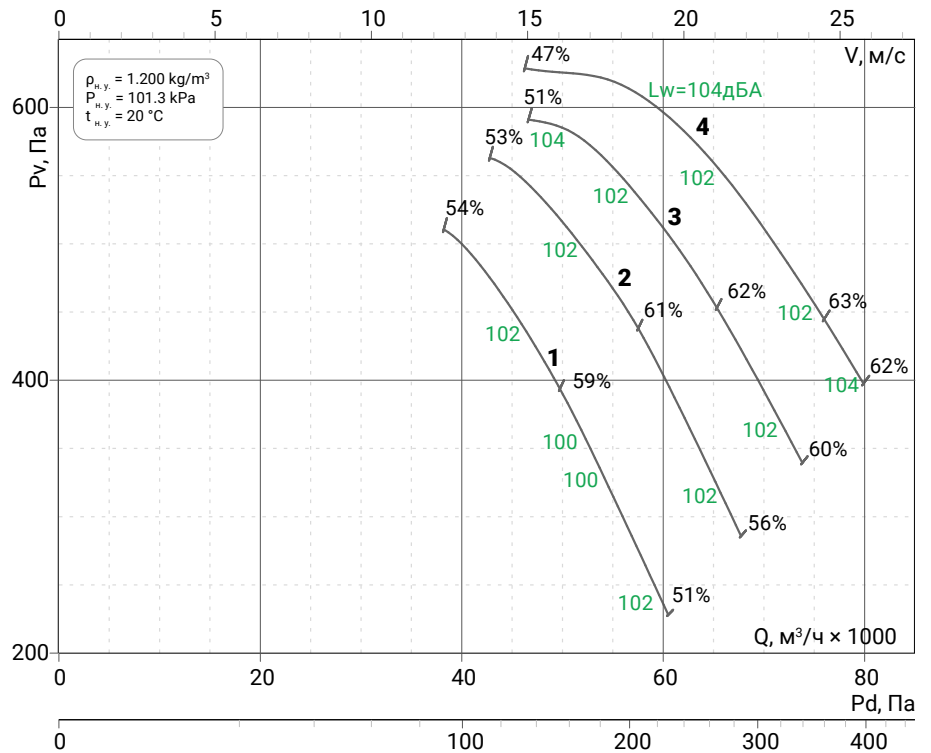

### Габаритные и присоединительные размеры

Вид спереди



Тип корпуса 01

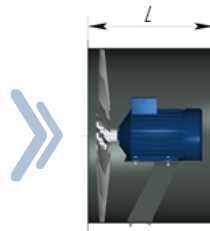

Тип корпуса 02

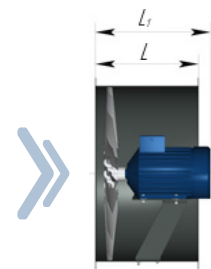

Номер кривой	Модификация колеса	Индекс колеса	Nном, кВт	Индекс мощности	Габарит ЭД	Ток при 380 В, А	Тип корпуса 01			Тип корпуса 02			Масса <sup>1)</sup> , кг	
							L, мм	L Ex <sup>2)</sup> , мм	L, мм	L <sub>1</sub> max, мм	L <sub>1</sub> Ex <sup>2)</sup> max, мм	01	02	
1	M	52	11	01100	132M4	23,0	660	810	510	660	810	175	158	
2	M	55	15	01500	160S4	29,0	810	910	660	810	910	269	253	
3	M	57	18,5	01850	160M4	35,0	810	910	660	810	910	286	270	
4	M	60	18,5	01850	160M4	35,0	810	910	660	810	910	286	270	

<sup>1)</sup> Масса указана для исполнений Н и К, при изменении типа двигателя может изменяться.

<sup>2)</sup> Для вентиляторов в исполнении: В, ВС, ВСК.

6 ПОЛЮСОВ



ДОПОЛНИТЕЛЬНАЯ КОМПЛЕКТАЦИЯ

- Входной коллектор ВКО-ОСА
- Защита ЗОНТ-ОСА
- Монтажная опора МОП(МОБ)-ОСА
- Переходник крышный ПЕК-ОСА
- Переходник плоский ПЕП-ОСА
- Переходник тороидальный ПЕТ-ОСА
- Соединитель мягкий СОМ
- Сетка защитная СЕП
- Фланец ответный ФОТ-ОСА
- Шумоглушитель ШУМ-АК
- Шумоглушитель ШУМ-ОСА

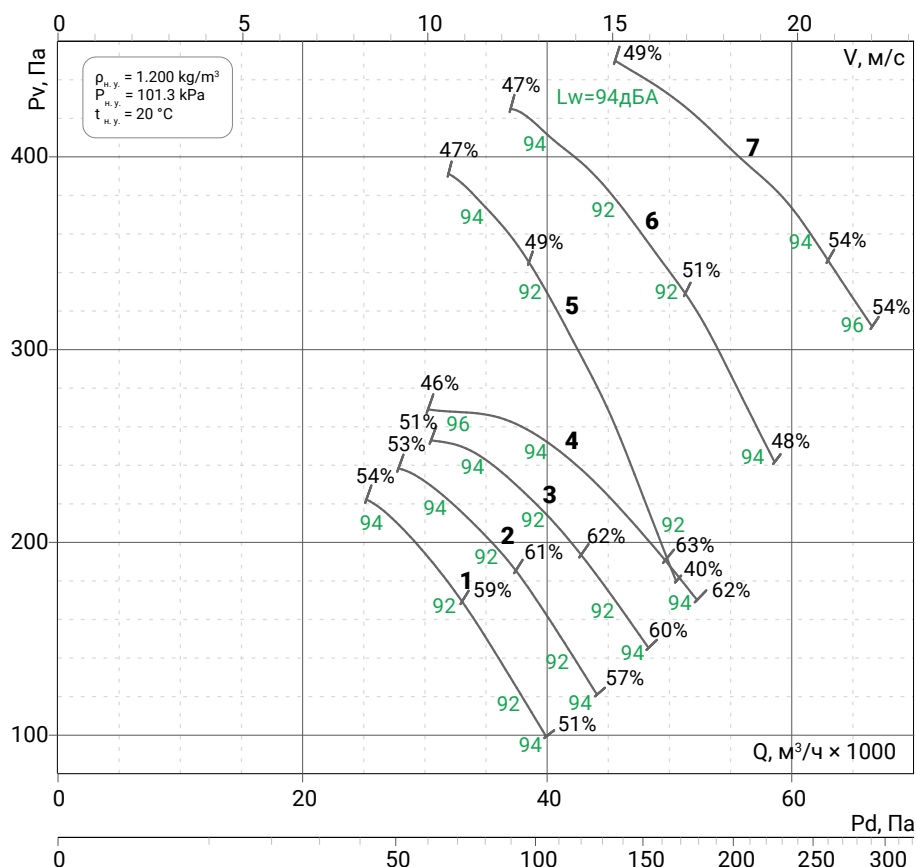

## Габаритные и присоединительные размеры

Вид спереди



Тип корпуса 01

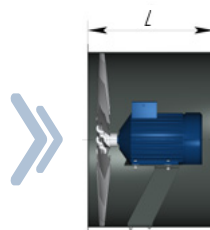

Тип корпуса 02

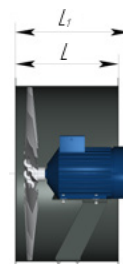

Номер кривой	Модификация колеса	Индекс колеса	Nном, кВт	Индекс мощности	Габарит ЭД	Ток при 380 В, А	Тип корпуса 01		Тип корпуса 02			Масса <sup>1)</sup> , кг	
							L, мм	L Ex <sup>2)</sup> , мм	L, мм	L <sub>1</sub> max, мм	L <sub>1</sub> Ex <sup>2)</sup> max, мм	01	02
1	M	52	4	00400	112MB6	9,4	660	810	510	660	810	165	148
2	M	55	4	00400	112MB6	9,4	660	810	510	660	810	165	148
3	M	57	5,5	00550	132S6	12,0	660	810	510	660	810	171	154
4	M	60	5,5	00550	132S6	12,0	660	810	510	660	810	171	154
5	T	60	11	01100	160S6	23,0	810	910	660	810	910	280	263
6	T	65	11	01100	160S6	23,0	810	910	660	810	910	280	263
7	T	70	15	01500	160M6	31,0	810	910	660	810	910	310	293

<sup>1)</sup> Масса указана для исполнений Н и К, при изменении типа двигателя может изменяться.

<sup>2)</sup> Для вентиляторов в исполнении: В, ВС, ВСК.

4 ПОЛЮСА



ДОПОЛНИТЕЛЬНАЯ КОМПЛЕКТАЦИЯ

- Входной коллектор ВКО-ОСА
- Защита ЗОНТ-ОСА
- Монтажная опора МОП(МОБ)-ОСА
- Переходник крышный ПЕК-ОСА
- Переходник плоский ПЕП-ОСА
- Переходник тороидальный ПЕТ-ОСА
- Соединитель мягкий СОМ
- Сетка защитная СЕП
- Фланец ответный ФОТ-ОСА
- Шумоглушитель ШУМ-АК
- Шумоглушитель ШУМ-ОСА

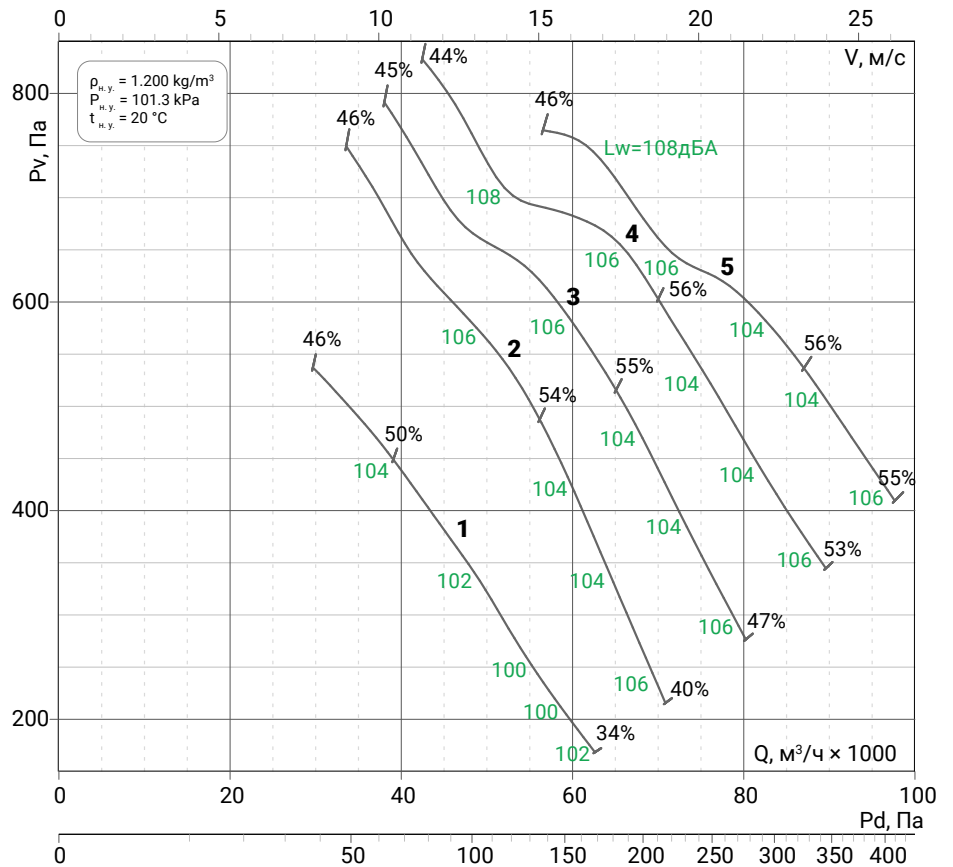

## Габаритные и присоединительные размеры

Вид спереди

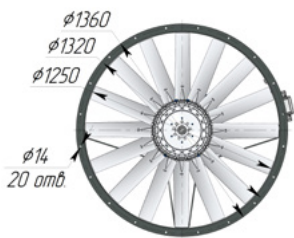

Тип корпуса 01

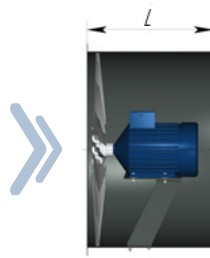

Тип корпуса 02

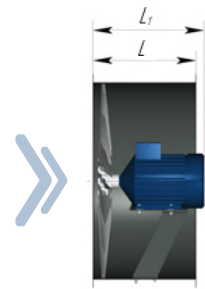

Номер кривой	Модификация колеса	Индекс колеса	Nном, кВт	Индекс мощности	Габарит ЭД	Ток при 380 В, А	Тип корпуса 01		Тип корпуса 02			Масса <sup>1)</sup> , кг	
							L, мм	L Ex <sup>2)</sup> , мм	L, мм	L <sub>1 max</sub> , мм	L <sub>1 Ex<sup>2)</sup> max</sub> , мм	01	02
1	P	50	11	01100	132M4	23,0	660	810	510	660	810	188	169
2	C	50	18,5	01850	160M4	35,0	810	910	660	810	910	308	290
3	C	52	22	02200	180S4	42,0	810	910	660	810	910	346	328
4	C	55	30	03000	180M4	56,0	810	910	660	810	910	356	338
5	C	57	30	03000	180M4	56,0	810	910	660	810	910	356	338

<sup>1)</sup> Масса указана для исполнений Н и К, при изменении типа двигателя может изменяться.

<sup>2)</sup> Для вентиляторов в исполнении: В, ВС, ВСК.



6 ПОЛЮСОВ



ДОПОЛНИТЕЛЬНАЯ  
КОМПЛЕКТАЦИЯ

- Входной коллектор ВКО-ОСА
- Защита ЗОНТ-ОСА
- Монтажная опора МОП(МОБ)-ОСА
- Переходник крышный ПЕК-ОСА
- Переходник плоский ПЕП-ОСА
- Переходник тороидальный ПЕТ-ОСА
- Соединитель мягкий СОМ
- Сетка защитная СЕП
- Фланец ответный ФОТ-ОСА
- Шумоглушитель ШУМ-АК
- Шумоглушитель ШУМ-ОСА

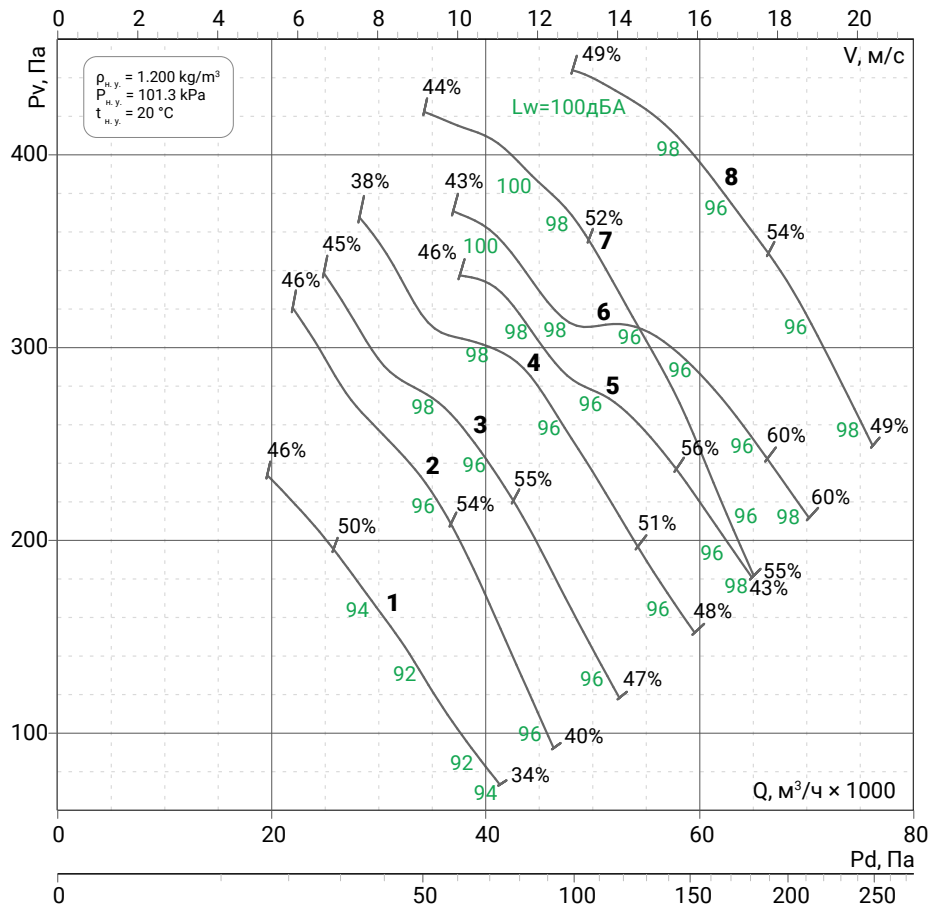

## Габаритные и присоединительные размеры

Вид спереди

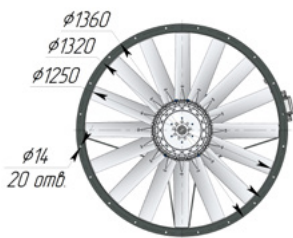

Тип корпуса 01

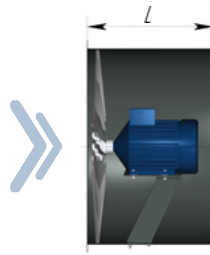

Тип корпуса 02

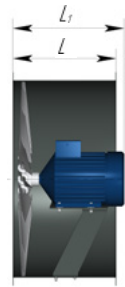

Номер кривой	Модификация колеса	Индекс колеса	Nном, кВт	Индекс мощности	Габарит ЭД	Ток при 380 В, А	Тип корпуса 01		Тип корпуса 02			Масса <sup>1)</sup> , кг	
							L, мм	L Ex <sup>2)</sup> , мм	L, мм	L <sub>1 max</sub> , мм	L <sub>1 Ex<sup>2)</sup> max</sub> , мм	01	02
1	P	50	4	00400	112MB6	9,4	660	810	510	660	810	177	159
2	C	50	5,5	00550	132S6	12,0	660	810	510	660	810	186	168
3	C	52	5,5	00550	132S6	12,0	660	810	510	660	810	186	168
4	C	55	11	01100	160S6	23,0	810	910	660	810	910	291	273
5	C	57	11	01100	160S6	23,0	810	910	660	810	910	291	273
6	C	60	11	01100	160S6	23,0	810	910	660	810	910	291	273
7	T	60	11	01100	160S6	23,0	810	910	660	810	910	294	276
8	T	65	15	01500	160M6	31,0	810	910	660	810	910	324	305

<sup>1)</sup> Масса указана для исполнений Н и К, при изменении типа двигателя может изменяться.

<sup>2)</sup> Для вентиляторов в исполнении: В, ВС, ВСК.

## Входной коллектор ВКО-ОСА

### Назначение

Входной коллектор ВКО-ОСА служит для правильного формирования равномерного поля скоростей при входе потока на лопатки колеса вентилятора типа ОСА® при работе без сети на входе. ВКО-ОСА должен обязательно устанавливаться также на всасывающий воздуховод при последующей установке вентилятора, т. к. при фланцевом входе потока в осевой вентилятор или воздуховод происходит значительное снижение расхода и создаваемого давления вентилятора из-за потерь на кромке фланца.

Одной стороной ВКО-ОСА крепится к входному фланцу корпуса вентилятора ОСА®; на второй стороне может крепиться, например защитная сетка.

### Маркировка

**Пример:** Входной коллектор ВКО-ОСА; для вентилятора ОСА® типоразмера 063; из стали Ст3:



— Специальные требования к ВКО-ОСА указываются дополнительно и согласовываются с изготовителем.



Габаритные и присоединительные размеры

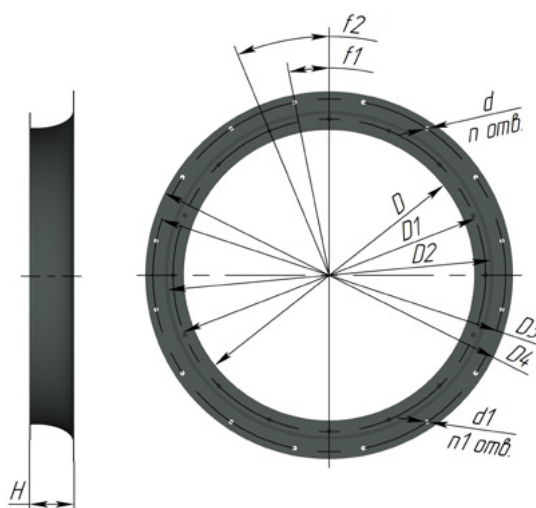

Вентилятор ОСА®												
Типоразмер	040	045	050	056	063	071	080	090	100	112	125	
D, мм	400	450	500	560	630	710	800	900	1000	1120	1250	
D1, мм	450	500	560	620	690	770	860	970	1070	1190	1320	
D2, мм	480	530	590	650	720	800	890	1010	1110	1230	1360	
D3, мм	500	560	620	690	770	860	970	1070	1190	1320	1470	
D4, мм	530	590	650	720	800	890	1010	1110	1230	1360	1510	
H, мм	95	140	140	140	140	140	140	140	140	150	170	
f1, град.	22,5	22,5	15	15	15	11,25	11,25	11,25	11,25	9	9	
f2, град.	22,5											
d, мм					12				14			
n, шт.	8			12			16			20		
d1, мм	12					14						
n1, шт.	8		12		16		20					
Масса, кг	3,5	4,9	5,7	6,5	10,9	12,3	14,5	17,0	21,1	24,5	29,8	

# Защита от атмосферных осадков ЗОНТ-ОСА

## Назначение

Для эксплуатации вентиляторов типа ОСА® на открытом воздухе предусмотрена защита от атмосферных осадков ЗОНТ-ОСА.

## Конструкция

ЗОНТ-ОСА состоит из пластиковой крыши закрепленной к основанию через стальную сетку с коррозионностойким покрытием для всех исполнений. Основанием служит входной коллектор, изготовленный из конструкционной или коррозионностойкой стали (в зависимости от исполнения).

## Маркировка

**Пример:** Защита от атмосферных осадков ЗОНТ-ОСА; для вентилятора ОСА® типоразмера 040; из нержавеющей стали:



— Специальные требования к ЗОНТ-ОСА указываются дополнительно и согласовываются с изготовителем.

**Габаритные и присоединительные размеры**

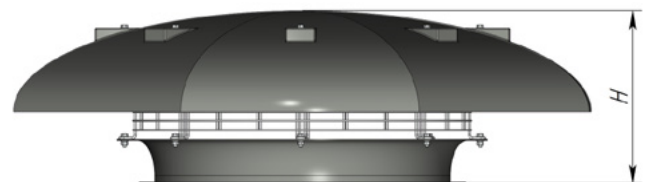
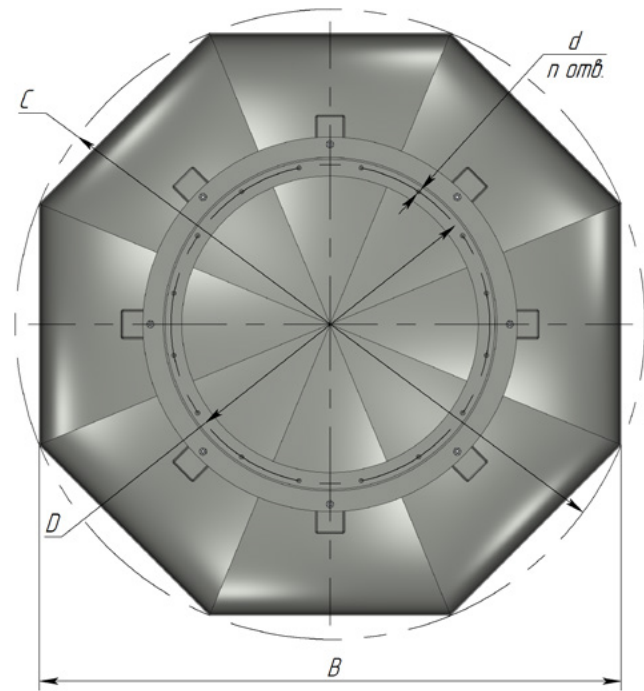

Вентилятор ОСА®												
Типоразмер	040	045	050	056	063	071	080	090	100	112	125	
В, мм	860	860	1100	1100	1240	1240	1570	1570	1950	1950	2220	
С, мм	931	931	1191	1191	1342	1342	1700	1700	2110	2110	2403	
Н, мм	255	300	360	360	430	430	480	480	530	540	610	
Д, мм	450	500	560	620	690	770	860	970	1070	1190	1320	
d, мм							12	14				
п, шт.	8			12			16			20		
Масса, кг	7,4	8,3	11,0	11,7	18,5	20,5	29,5	31,5	40,5	44,5	56,0	

# ДОПОЛНИТЕЛЬНАЯ КОМПЛЕКТАЦИЯ

## Монтажная опора МОП-ОСА, МОБ-ОСА

### Назначение

Монтажная опора МОП-ОСА используется для установки вентилятора типа ОСА® в горизонтальном положении.

Монтажная опора (Большая) МОБ-ОСА используется для установки вентилятора типа ОСА® в горизонтальном положении, при установленном ВКО-ОСА.

### Маркировка

**Пример:** Монтажная опора МОП-ОСА; для вентилятора ОСА® типоразмера 063; из стали Ст3:



— Специальные требования к МОП(Б)-ОСА указываются дополнительно и согласовываются с изготовителем.

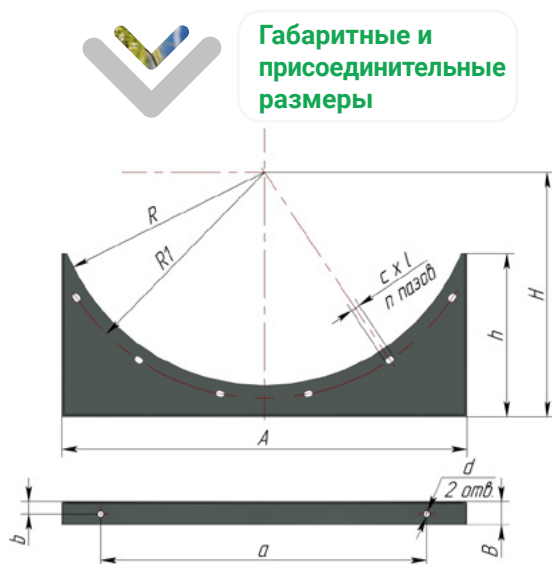
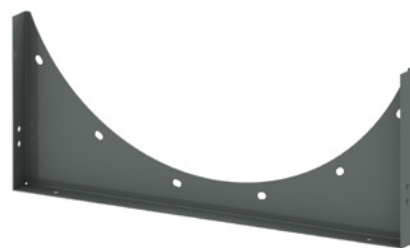

		Вентилятор ОСА®											
Типоразмер		040	045	050	056	063	071	080	090	100	112	125	
А, мм		450	500	460	500	550	690	760	860	960	1110	1220	
а, мм		270	310	340	400	420	520	560	700	800	900	1000	
В, мм		45			50						60		
b, мм		25						30					
h, мм	МОП	203	223	196	236	185	260	280	310	360	460	470	
	МОБ	253	273	246	286	235	330	375	410	460	570	520	
H, мм	МОП	270	300	330	380	380	420	465	520	575	640	700	
	МОБ	320	350	380	430	430	490	560	620	675	750	750	
с×l, мм		12×18						14×20					
n, шт.		4				6				8			
d, мм		12						14					
R, мм		205	230	255	285	323	363	408	458	508	568	633	
R1, мм		225	250	280	310	345	385	430	485	535	595	660	
Масса, кг	МОП	1,5	1,4	1,3	1,8	2,2	3,2	3,6	4,4	5,3	7,3	8,1	
	МОБ	2,1	2,4	1,7	2,2	3,0	4,5	5,5	6,6	7,8	10,5	9,7	

# Переходник крышный ПЕК-ОСА

## Назначение

Переходник крышный ПЕК-ОСА служит для формирования равномерного поля скоростей при входе потока на лопатки колеса вентилятора типа ОСА®.

Одной стороной переходник ПЕК-ОСА крепится к входному фланцу корпуса вентилятора ОСА® или ВКОП®0 и второй стороной – к стакану СТАМ®.

Типоразмер сочетаемых изделий	Тип оборудования		
	ОСА®	ВКОП® 0	СТАМ®
040	040	56	
045	045	63	
050	050	71	
056	056		
063	063	88	
071	071	90	
080	080	109	
090	090	112	
100	100	136	
112	112		
125	125		

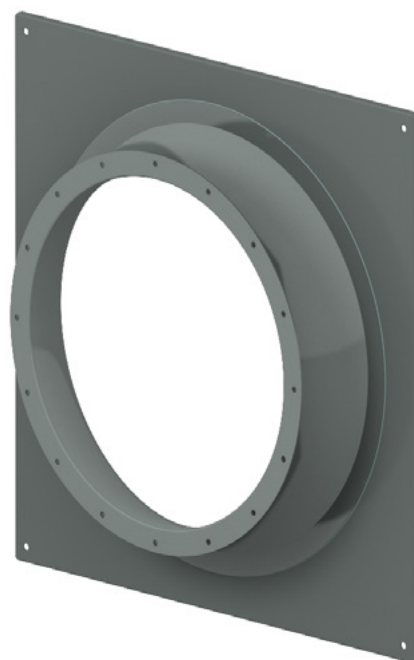

## Маркировка

**Пример:** Переходник крышный ПЕК-ОСА; для присоединения вентилятора ОСА® типоразмера 063 к стакану СТАМ®; из нержавеющей стали:



— Специальные требования к ПЕК-ОСА указываются дополнительно и согласовываются с изготовителем.

## Габаритные и присоединительные размеры

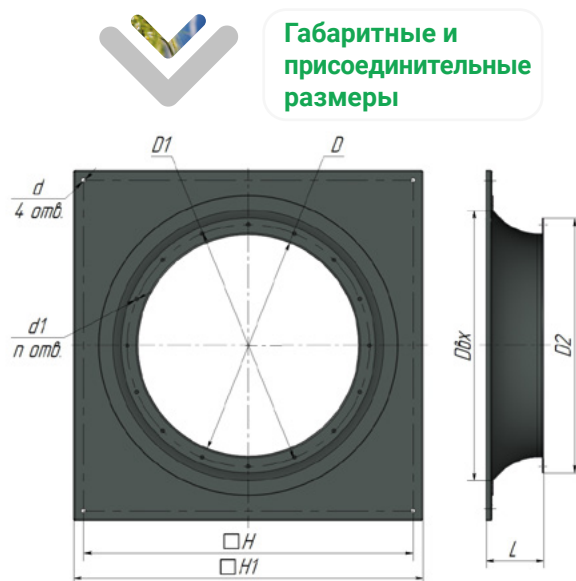

	Вентилятор ОСА®											
Типоразмер	040	045	050	056	063	071	080	090	100	112	125	
D, мм	400	450	500	560	630	710	800	900	1000	1120	1250	
D1, мм	450	500	560	620	690	770	860	970	1070	1190	1320	
D2, мм	480	530	590	650	720	800	890	1010	1110	1230	1360	
Dвх, мм	450	500	560	630	710	800	900	1000	1120	1250	1400	
L, мм	110	155	155	155	155	155	155	155	155	165	185	
H, мм	740	805	890	890	1065	1105	1275	1405	1560	1560	1560	
H1, мм	690	755	840	840	1005	1050	1220	1350	1505	1505	1505	
d, мм	14										18	
d1, мм	12					14						
n, шт.	8			12			16			20		
Масса, кг	10,5	13,0	15,5	15,0	23,6	25,0	33,0	38,0	41,0	45,0	46,0	



## Переходник плоский ПЕП-ОСА

### Назначение

Переходник плоский ПЕП-ОСА используется в качестве переходного элемента для крепления прямоугольного клапана типа ТЮЛЬПАН®, РЕГУЛЯР® или ГЕРМИК® к выходному сечению вентилятора типа ОСА®.

### Маркировка

**Пример:** Переходник плоский ПЕП-ОСА; для присоединения клапана к вентилятору ОСА® типоразмера 063; из нержавеющей стали:



— Специальные требования к ПЕП-ОСА указываются дополнительно и согласовываются с изготовителем.

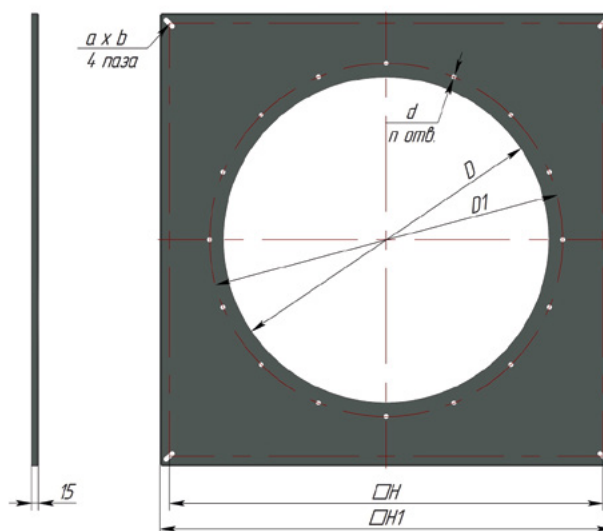
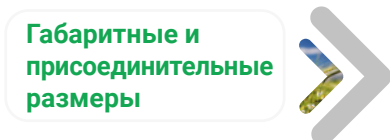
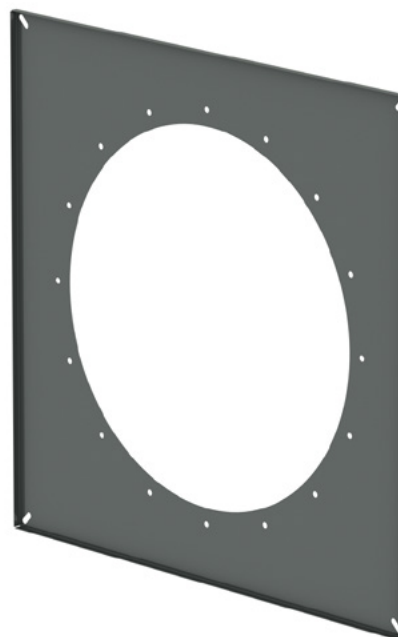

Вентилятор ОСА®											
Типоразмер	040	045	050	056	063	071	080	090	100	112	125
D, мм	400	450	500	560	630	710	800	900	1000	1120	1250
D1, мм	450	500	560	620	690	770	860	970	1070	1190	1320
H, мм		650		795		945		1085		1395	1545
H1, мм		685		830		980		1130		1430	1580
d, мм				12						14	
n, шт.	8			12				16			20
axb, мм			10x30						12x30		
Масса, кг	2,7	2,5	2,7	3,5	4,5	6,7	9,1	7,6	14,8	17,7	14,9

# Переходник тороидальный ПЕТ-ОСА

## Назначение

Переходник тороидальный ПЕТ-ОСА служит для формирования равномерного поля скоростей при входе потока на лопадки колеса вентилятора типа ОСА®. ПЕТ-ОСА должен обязательно устанавливаться при работе вентилятора на нагнетание, т.к. при фланцевом входе потока в осевой вентилятор происходит значительное снижение расхода и создаваемого давления.

Одной стороной переходник ПЕТ-ОСА крепится к входному фланцу корпуса вентилятора ОСА® и второй стороной – к клапану типа ТЮЛЬПАН®, РЕГУЛЯР® или ГЕРМИК®.

## Маркировка

**Пример:** Переходник тороидальный ПЕТ-ОСА; для присоединения клапана к вентилятору ОСА® типоразмера 063; из нержавеющей стали:



— Специальные требования к ПЕТ-ОСА указываются дополнительно и согласовываются с изготовителем.

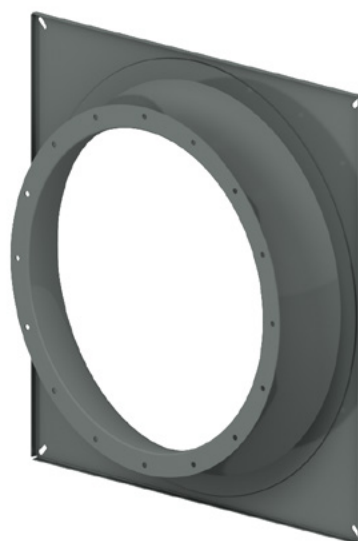

**Габаритные и присоединительные размеры**

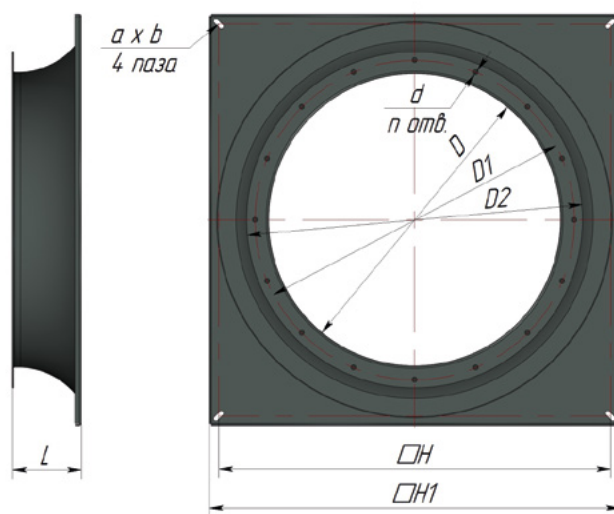

Вентилятор ОСА®											
Типоразмер	040	045	050	056	063	071	080	090	100	112	125
D, мм	400	450	500	560	630	710	800	900	1000	1120	1250
D1, мм	450	500	560	620	690	770	860	970	1070	1190	1320
D2, мм	480	530	590	650	720	800	890	1010	1110	1230	1360
Dвх, мм	450	500	560	630	710	800	900	1000	1120	1250	1400
L, мм	97	142	142	142	142	142	142	142	142	152	172
H, мм	650			795			945	1085		1395	1545
H1, мм	685		730	830	870	980	1130	1240	1430	1580	
d, мм	12						14				
n, шт.	8			12			16			20	
a×b, мм	10×30					12×30					
Масса, кг	9	10	11	13	17	19	26	30	39	46	46

# ДОПОЛНИТЕЛЬНАЯ КОМПЛЕКТАЦИЯ

## Прямой участок воздуховода ПУВ-ОСА

### Назначение

Прямой участок воздуховода ПУВ-ОСА используется при монтаже вентиляторов типа ОСА® в вентсистемах. Установка прямого участка особенно необходима перед вентилятором при наличии фасонных элементов во входных участках воздуховодов, а также за выходным сечением осевого вентилятора без спрямляющего аппарата.

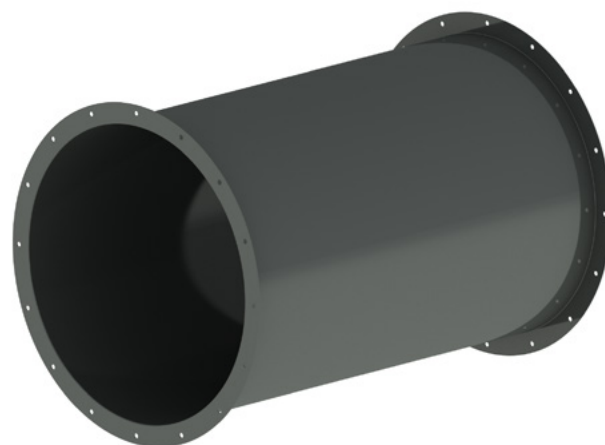

### Маркировка

**Пример:** Прямой участок воздуховода ПУВ-ОСА; для вентилятора ОСА® типоразмера 050; из нержавеющей стали:



— Специальные требования к ПУВ-ОСА указываются дополнительно и согласовываются с изготовителем.



**Габаритные и присоединительные размеры**

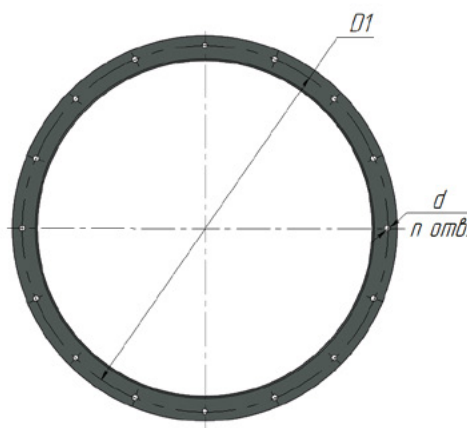
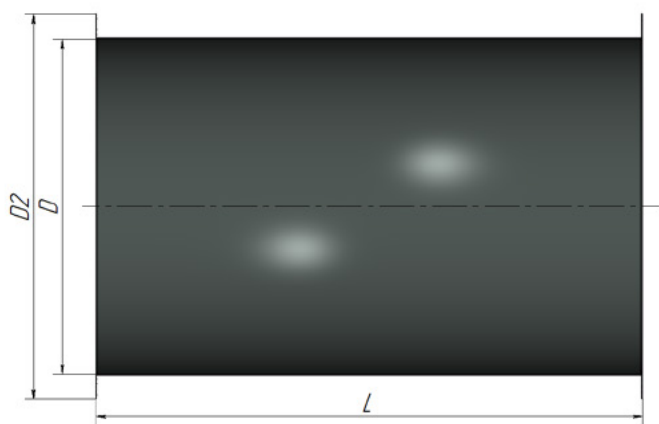

Вентилятор ОСА®											
Типоразмер	040	045	050	056	063	071	080	090	100	112	125
D, мм	400	450	500	560	630	710	800	900	1000	1120	1250
D1, мм	450	500	560	620	690	770	860	970	1070	1190	1320
D2, мм	480	530	560	660	730	810	900	1000	1110	1235	1360
L, мм	800	900	1000	1120	1150			1140		1135	1140
d, мм	12						14				
n, шт.	8			12			16			20	
Масса, кг	17,5	22,5	27,3	33,5	38,7	44,0	49,0	55,0	61,0	69,0	77,0

## Сетка защитная проволочная СЕП

### Назначение

Сетка защитная проволочная СЕП используется для предотвращения от внешнего механического воздействия и попадания посторонних предметов крупнее 25 мм в осевые вентиляторы.

### Конструкция

Сетка защитная имеет сварную конструкцию проволоки из оцинкованной или нержавеющей стали.

СЕП обладает низким аэродинамическим сопротивлением и большей жёсткостью относительно плоских цельно просечных сеток. Низкое аэродинамическое сопротивление обусловлено увеличенной площадью живого сечения и оптимизацией поля скоростей, что достигается за счёт придания ей сферической поверхности.

### Маркировка

**Пример:** Сетка защитная проволочная СЕП; типоразмер 090, для присоединения к вентилятору ОСА® типоразмера 080 с входным коллектором ВКО-ОСА; из оцинкованной стали:



— Специальные требования к СЕП указываются дополнительно и согласовываются с изготовителем.

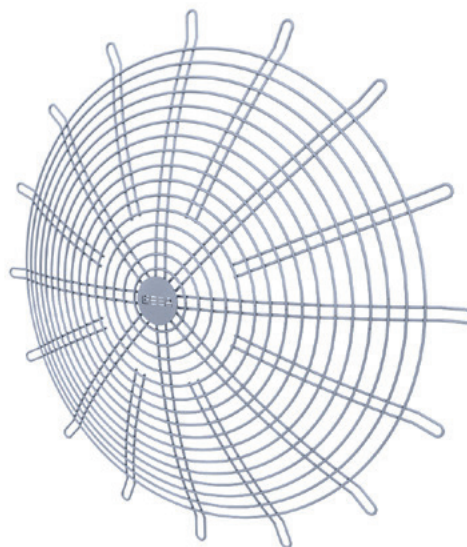

**Габаритные и присоединительные размеры**

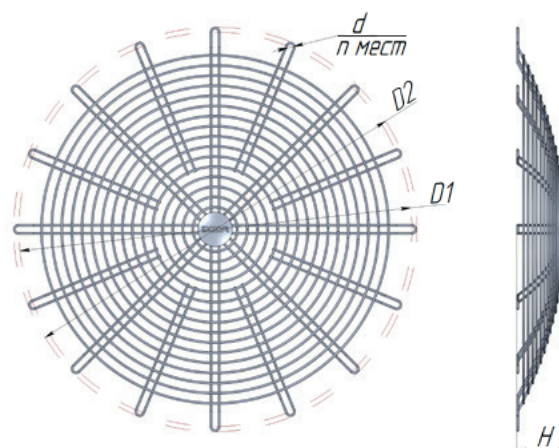

Типоразмер СЕП	Применяемость СЕП		Размеры				
	ОСА®	ВКО-ОСА	D1, мм	D2, мм	H, мм	d, мм	n, шт.
040	040	-	450	477	41,0	12	4
045	045	040	505	527	51,0	12	4
050	050	045	565	587	60,0	12	6
056	056	050	635	657	74,0	12	6
063	063	056	705	727	92,6	12	6
071	071	063	780	806	92,5	14	8
080	080	071	865	891	116,5	14	8
090	090	080	975	1001	116,5	14	8
100	100	090	1075	1101	143,5	14	8
112	112	100	1195	1221	142,0	14	10
125	125	112	1325	1351	177	140	10

# ДОПОЛНИТЕЛЬНАЯ КОМПЛЕКТАЦИЯ

## Соединитель мягкий СОМ

### Назначение

Соединитель мягкий СОМ предназначен для соединения вентиляторов с воздуховодами или клапанами для предотвращения передачи вибронрузки или резонирующего силового воздействия элементов воздушных сетей.

### Конструкция

Соединитель мягкий СОМ состоит из двух фланцев, соединенных между собой гибким рукавом. Гибкий рукав изготавливается из материала, отвечающего требованиям функционального назначения соединителя.

Функциональное назначение и конструкция определяются цифровым индексом в обозначении серии.

### Маркировка

**Пример:** Соединитель мягкий СОМ серии 220 (сварной фланец из оцинкованной стали, взрывозащищенного исполнения, фланец без покрытия); для вентилятора типоразмера 056:

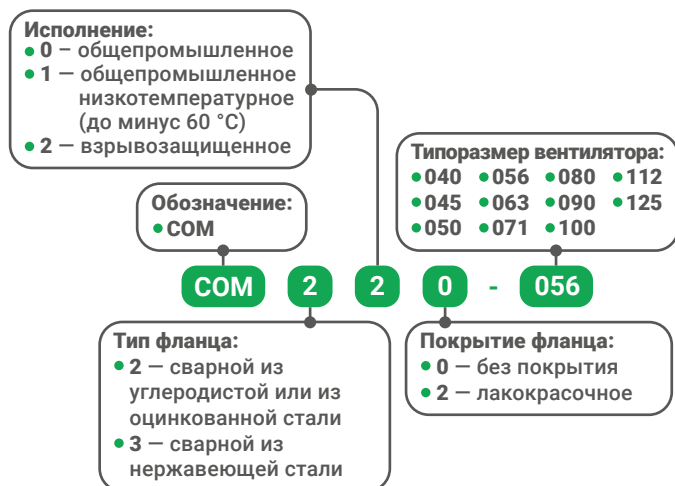

Габаритные и присоединительные размеры

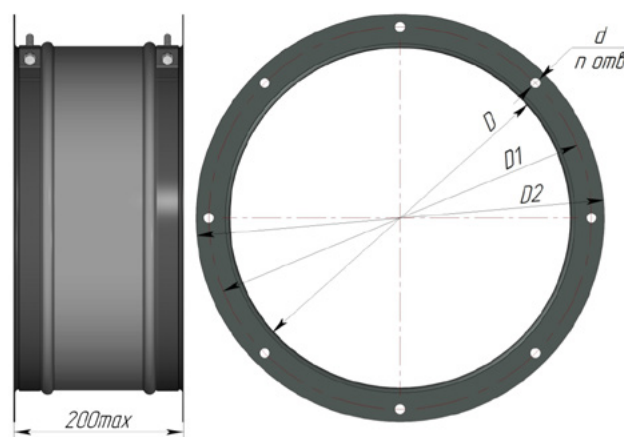

— Специальные требования к СОМ указываются дополнительно и согласовываются с изготовителем.

Вентилятор ОСА®												
Типоразмер	040	045	050	056	063	071	080	090	100	112	125	
D, мм	400	450	500	560	630	710	800	900	1000	1120	1250	
D1, мм	450	500	560	620	690	770	860	970	1070	1190	1320	
D2, мм	480	530	590	660	730	810	900	1000	1110	1235	1360	
d, мм	12				14							
n, шт.	8			12			16			20		
Масса, кг	5,6	6,3	7,2	8,0	9,0	10,1	11,4	13,5	15,0	16,7	18,7	

### Номенклатура

Серия	Исполнение вентилятора	Ткань	Температура перемещаемой среды, °С	Фланец
200	Н	армированный ПВХ	-40...+40	Сварной из оцинкованной стали
210	Н	холодостойкая	-60...+40	
220	В,ВС	антистатическая	-40...+40	
202	Н	армированный ПВХ	-40...+40	Сварной из углеродистой стали с лакокрасочным покрытием
212	Н	холодостойкая	-60...+40	
222	В,ВС	антистатическая	-40...+40	
300	К	армированный ПВХ	-40...+40	Сварной из нержавеющей стали
310	К	холодостойкая	-60...+40	
320	ВК,ВСК	антистатическая	-40...+40	



## Фланец ответный ФОТ-ОСА

### Назначение

Фланец ответный ФОТ-ОСА используется для соединения входного или выходного отверстия вентилятора типа ОСА® с воздуховодами с помощью сварки по месту.

### Маркировка

**Пример:** Фланец ответный ФОТ-ОСА; для вентилятора ОСА® типоразмера 050; из стали Ст3:



— Специальные требования к ФОТ-ОСА указываются дополнительно и согласовываются с изготовителем.

Габаритные и присоединительные размеры

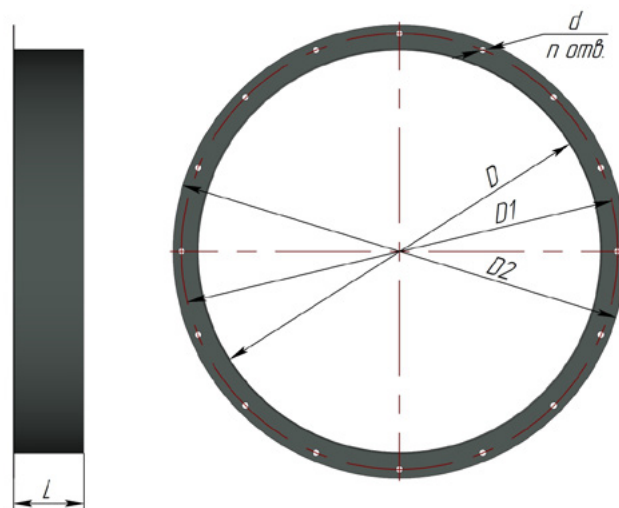
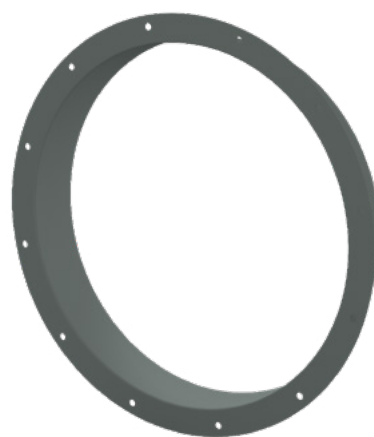

Вентилятор ОСА®												
Типоразмер	040	045	050	056	063	071	080	090	100	112	125	
D, мм	400	450	500	560	630	710	800	900	1000	1120	1250	
D1, мм	450	500	560	620	690	770	860	970	1070	1190	1320	
D2, мм	480	530	590	660	730	810	900	1000	1110	1235	1360	
L, мм	100	110			125				140			
d, мм	12				14							
n, шт.	8		12			16			20			
Масса, кг	2,9	3,5	3,9	4,3	4,9	6,0	6,8	7,7	8,5	10,3	11,5	

# ДОПОЛНИТЕЛЬНАЯ КОМПЛЕКТАЦИЯ

## Шумоглушитель с акустической кассетой ШУМ-АК

### Назначение

Шумоглушители с акустической кассетой ШУМ-АК предназначены для снижения уровня шума, создаваемого перед вентилятором. Эффективное снижение уровня шума в широком диапазоне частот, особенно на средних и высоких частотах 200-8000 Гц. Такая эффективность обеспечивается благодаря совместному поглощению шума корпусом и вставкой. Данная серия шумоглушителей имеет очень низкое аэродинамическое сопротивление, благодаря обтекаемой форме акустической вставки.

ШУМ-АК могут монтироваться в воздуховоды в качестве так называемых глушителей перекрестных помех во избежание распространения шума через вентиляционные каналы в смежные помещения.

### Конструкция

Шумоглушитель ШУМ-АК состоит из корпуса и акустической кассеты.

Корпус состоит из двух обечаек круглого сечения разного диаметра. Внутренняя обечайка имеет перфорацию. Полость между обечайками заполнена шумопоглощающим минеральным волокном. По периметру внутреннего сечения корпуса закреплена стеклоткань, предотвращающая эрозию минеральной ваты при высокой скорости воздушного потока. По торцам корпуса имеется два фланца с резьбовыми отверстиями для присоединения к системе.

Акустическая кассета круглого сечения с обтекателем устанавливается в центре проходного сечения корпуса на кронштейнах.

Акустическая кассета также изготовлена из перфорированной обечайки. Внутренняя поверхность обклеивается стеклотканью и заполнена шумопоглощающим минеральным волокном. Стеклоткань предотвращает эрозию минерального волокна при высокой скорости воздушного потока. Торцы кассеты закрыты с одной стороны обтекателем, с другой стороны заглушкой.

Потери давления можно рассчитать по следующей зависимости:

$$\Delta P = \xi \times \frac{\rho \times V^2}{2}, \text{ Па}$$

$\xi$  — коэффициент местного сопротивления из таблицы;

$\rho$  — плотность воздуха при нормальных условиях  $\rho = 1,2 \text{ кг/м}^3$ ;

$V$  — скорость воздуха в сечении шумоглушителя, м/с.

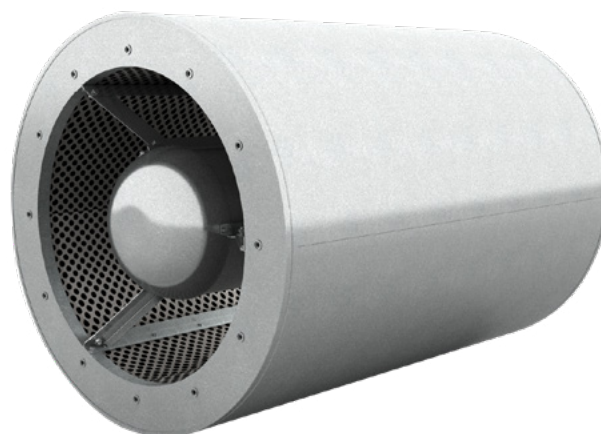

### Маркировка

**Пример:** Шумоглушитель с акустической кассетой ШУМ-АК; для вентилятора ОСА® типоразмера 050; длина корпуса 1185 мм; исполнение общепромышленное:

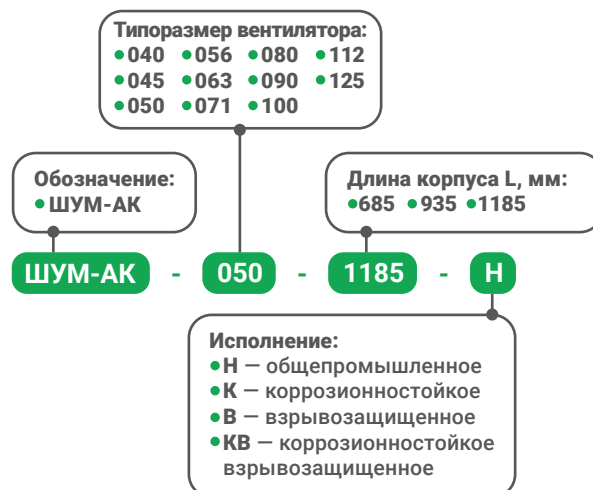

Габаритные и присоединительные размеры

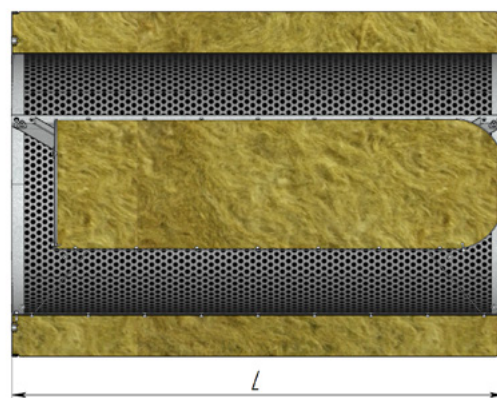
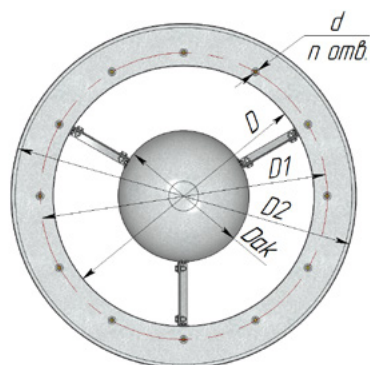

Вентилятор ОСА®

Типоразмер	040	045	050	056	063	071	080	090	100	112	125
D, мм	400	450	500	560	630	710	800	900	1000	1120	1250
D1, мм	450	500	560	620	690	770	860	970	1070	1190	1320
D2, мм	600	650	700	760	830	910	1000	1100	1200	1320	1450
d, мм	M10	M10	M10	M10	M10	M10	M10	M12	M12	M12	M12
n, шт.	8	8	12	12	12	16	16	16	16	20	20
Daк, мм	198	198	250	280	315	350	400	450	500	560	630
L, мм	685						-	-	-	-	-
							935				
							1185				
Масса, кг	L= 685 мм	26,8	27,3	32,1	35,6	39,6	-	-	-	-	-
	L= 935 мм	34,4	37,1	41,1	45,2	50,2	56	62,7	70,4	78	87,6
	L=1185 мм	41,7	45,1	49,9	54,9	61	67,9	75,8	84,7	93,8	105,1

Снижение шума

Типоразмер	Длина L, мм	Снижение уровня шума (дБ), на октавных полосах (Гц)								Коэффициент местного сопротивления, $\xi$	Площадь живого сечения, м <sup>2</sup>
		63	125	250	500	1000	2000	4000	8000		
040	685	2	4	10	20	27	30	22	14	0,65	0,09
	935	3	6	15	29	36	39	29	18	0,81	
	1185	3	7	18	34	37	40	32	21	0,97	
045	685	2	4	9	19	26	28	21	12	0,84	0,13
	935	3	6	14	28	34	37	26	16	1,02	
	1185	3	7	17	32	37	40	30	19	1,20	
050	685	1	3	7	17	24	25	19	9	0,71	0,15
	935	2	5	13	26	32	34	23	13	0,86	
	1185	3	6	16	30	36	40	27	16	1,01	
056	685	1	3	7	16	21	20	16	8	0,63	0,18
	935	2	4	12	22	30	28	20	10	0,76	
	1185	2	6	14	26	36	34	23	13	0,89	
063	685	1	3	7	16	19	16	14	7	0,64	0,23
	935	2	4	11	19	29	23	18	8	0,75	
	1185	2	5	13	22	36	29	20	11	0,86	
071	935	2	4	12	15	20	14	10	10	0,76	0,3
	1185	2	5	13	18	24	16	11	11	0,87	
080	935	3	6	12	19	25	19	14	11	0,72	0,38
	1185	3	7	14	24	30	21	16	12	0,81	
090	935	2	4	9	19	20	16	12	12	0,72	0,48
	1185	3	5	12	24	24	18	13	12	0,80	
100	935	2	4	10	22	19	13	11	11	0,69	0,59
	1185	2	5	12	25	22	15	12	12	0,77	
112	935	2	4	9	20	16	13	11	10	0,78	0,74
	1185	2	4	11	22	18	15	11	10	0,86	
125	935	2	3	9	17	13	12	9	9	0,89	0,91
	1185	2	4	11	20	16	13	10	9	0,98	

## Шумоглушитель круглый ШУМ-ОСА

### Назначение

Шумоглушители ШУМ-ОСА предназначены для снижения уровня шума, создаваемого вентилятором и потоком воздуха в системах с вентиляторами типа ОСА®. Эффективное снижение уровня шума в широком диапазоне частот, особенно на средних и высоких частотах 200-2000 Гц.

ШУМ-ОСА имеет очень низкое аэродинамическое сопротивление, эквивалентное прямому участку воздуховода, что позволяет его монтировать непосредственно сразу, перед вентилятором без прямого участка воздуховода.

Устройства могут монтироваться в воздуховоды в качестве так называемых глушителей перекрестных помех во избежание распространения шума через вентиляционные каналы в смежные помещения.



### Маркировка

**Пример:** Шумоглушитель круглый ШУМ-ОСА; для вентилятора ОСА® типоразмера 045; длина корпуса 1185 мм; исполнение общепромышленное:



### Конструкция

Корпус шумоглушителя имеет круглое сечение и состоит из двух обечайек разного диаметра и торцевых фланцев с резьбовыми отверстиями для присоединения к системе. Внутренняя обечайка имеет перфорацию. Полость между обечайками заполнена шумопоглощающим минеральным волокном. По периметру внутренней обечайки закреплена стеклоткань, предотвращающая эрозию минеральной ваты при высокой скорости воздушного потока.

### Снижение шума

Типоразмер	Длина L, мм	Снижение шума (дБ) в октавных полосах со среднегеометрическими частотами (Гц)							
		63	125	250	500	1000	2000	4000	8000
040	935	4	5	10	11	14	7	6	8
	1185	5	6	13	16	17	9	7	9
045	935	3	5	10	11	11	6	6	7
	1185	4	6	13	16	15	8	7	9
050	935	3	5	10	11	9	5	6	7
	1185	3	6	14	16	13	7	7	9
056	935	3	4	8	9	7	4	5	6
	1185	3	5	12	14	10	6	6	8
063	935	3	4	7	8	5	4	4	5
	1185	3	5	11	12	8	5	5	7
071	1185	2	4	10	10	6	4	5	6
080	1185	2	3	9	8	5	4	5	5

Габаритные и  
присоединительные  
размеры

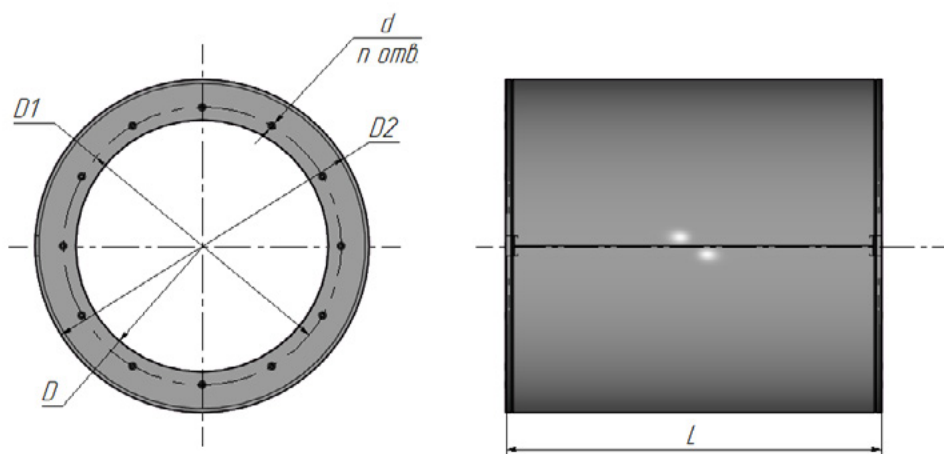

Вентилятор ОСА®

Типоразмер		040	045	050	056	063	071	080	
D, мм		400	450	500	560	630	710	800	
D1, мм		450	500	560	620	690	770	860	
D2, мм		600	650	700	760	830	910	1000	
d, мм		M10	M10	M10	M10	M10	M10	M10	
n, шт.		8	8	12	12	12	16	16	
L, мм		935					-		-
		1185							
Масса, кг	L= 935 мм	28,1	30,9	33,7	37	40,9	-	-	
	L=1185 мм	34,2	37,6	41	45,1	50,0	55,4	61,6	





**ВЕЗА-ФРЯЗИНО**  
Открыт в 1998 г.  
Площадь: 7 000 м<sup>2</sup>



**ВЕЗА-ХОЛОД**  
Открыт в 2017 г.  
Площадь: 7 500 м<sup>2</sup>



**ВЕЗА-КАРАЧЕВ**  
Открыт в 2016 г.  
Площадь: 8 000 м<sup>2</sup>



**ВЕЗА-МИАСС**  
Открыт в 2006 г.  
Площадь: 14 500 м<sup>2</sup>



**ВЕЗА-ГОМЕЛЬ**  
Открыт в 2007 г.  
Площадь: 12 000 м<sup>2</sup>



**ВЕЗА-БРЯНСК**  
Открыт в 2002 г.  
Площадь: 10 000 м<sup>2</sup>



**ВЕЗА-КМВ**  
Открыт: в 2018 г.  
Площадь: 5 000 м<sup>2</sup>



**ВЕЗА-НИЖНИЙ НОВГОРОД**  
Открыт: в 2022 г.  
Площадь: 3 000 м<sup>2</sup>

**Центральный офис ООО "ВЕЗА"**  
142460, Московская обл., Ногинский  
р-он, пос. им. Воровского, ул. Рабочая, д. 10 А  
Тел.: +7 (495) 223-01-88  
E-mail: info@veza.ru



**ВЕЗА-ХРАПУНОВО**  
Открыт в 1995 г.  
Площадь: 15 000 м<sup>2</sup>

## ВЕЗА-Россия

г. Белгород: +7 (4722) 23-28-95  
belgorod@veza.ru

г. Брянск: +7 (4832) 63-97-42  
bcom@veza.ru

г. Владивосток: +7 (4232) 65-16-65  
vladvostok@veza.ru

г. Владимир: +7 (4922) 77-94-92  
vladimir@veza.ru

г. Волгоград: +7 (8442) 23-01-88  
volgograd@veza.ru

г. Воронеж: +7 (473) 296-99-63  
voronezh@veza.ru

г. Екатеринбург: +7 (343) 344-69-11  
ekaterinburg@veza.ru

г. Иваново: +7 (905) 109-32-87  
ivanovo@veza.ru

г. Казань: +7 (843) 253-30-81  
kazan@veza.ru

г. Киров: +7 (8332) 41-22-23  
kirov@veza.ru

г. Краснодар: +7 (861) 202-54-01  
krasnodar@veza.ru

г. Красноярск: +7 (391) 2-347-347  
krasnoyarsk@veza.ru

г. Москва: +7 (495) 989-47-20  
msk@veza.ru

г. Нижний Новгород: +7 (831) 262-10-55  
nnov@veza.ru

г. Новосибирск: +7 (383) 373-28-25  
novosibirsk@veza.ru

г. Омск: +7 (3812) 20-44-71  
omsk@veza.ru

г. Пенза: +7 (8412) 23-99-55  
penza@veza.ru

г. Пермь: +7 (342) 258-40-95  
perm@veza.ru

г. Ростов-на-Дону: +7 (863) 320-10-20  
rostov@veza.ru

г. Самара: +7 (846) 341-45-15  
samara@veza.ru

г. Санкт-Петербург: +7 (812) 207-07-17  
spb@veza.ru

г. Саранск: +7 (8342) 22-37-45  
saransk@veza.ru

г. Саратов: +7 (8452) 60-97-23  
saratov@veza.ru

г. Симферополь: +7 (978) 942-95-95  
simferopol@veza.ru

г. Тверь: +7 (961) 141-86-48  
tver@veza.ru

г. Тюмень: +7 (345) 259-90-91  
tumen@veza.ru

г. Уфа: +7 (347) 292-23-50  
ufa@veza.ru

г. Хабаровск: +7 (4212) 46-06-81  
khabarovsk@veza.ru

г. Чебоксары: +7 (835) 220-30-25  
cheboksary@veza.ru

г. Челябинск: +7 (351) 214-44-00  
chelyabinsk@veza.ru

г. Чехов: +7 (496) 727-70-71  
chegov@veza.ru

г. Ярославль: +7 (902) 332-88-19,  
+7 (902) 332-88-21  
yarosavl@veza.ru

## ВЕЗА-Беларусь

г. Минск: +375 (17) 258-11-03  
office@veza.by

## ВЕЗА-Казахстан

г. Алматы: +7 (727) 277-63-23  
veza-azia@mail.ru

г. Астана: +7 (701) 716-27-03  
astana@veza.ru

## ВЕЗА-Узбекистан

г. Ташкент: +998 (99) 010-25-17  
tashkent@veza.ru